



2020/2021



Pusch[®]

There is no substitute for quality

Rotierende Instrumente
für Podologie/Fußpflege
und Naildesign

Rotary instruments
for podology/footcare
and naildesign

Instruments rotatifs pour la
podologie-pédicure/les soins
des pieds et naildesign

Instrumentos rotativos
para la podología/pedicura
y naildesign

Made in
Germany
since 1905



There is no substitute for quality

„Qualität hat keine Alternative“ – diese Überzeugung prägt seit Gründung unseres Unternehmens im Jahre 1905 unsere Unternehmensphilosophie.

Unsere Ideen und alle Prozesse der Entwicklung, Produktion und des Vertriebs folgen dieser Philosophie.

„There is no substitute for quality“ this conviction has committed our company's philosophy since our foundation in 1905.

Our ideas and all processes of research & development, production and distribution meet with the demands of this philosophy.

„Il n'y a pas d'alternative à la qualité“ c'est bien notre conviction depuis la création de la société Busch en 1905.

Nos idées ainsi que tous les processus du développement, de la production et de la vente correspondent à cette philosophie.

„Calidad no tiene alternativa“ – Esta convicción caracteriza nuestra filosofía desde la fundación en 1905.

Nuestras ideas y todos los procesos en el desarrollo, en la producción y en la distribución siguen esta filosofía.

Inhalt Index Index Indice

Hybridschleifer Hybrid instruments Instruments hybrid Instrumentos hybrid	4 – 7
Diamantschleifer Diamond instruments Instruments diamantés Instrumentos diamantados	8 – 19
Hartmetall-Fräser Carbide cutters Fraises en carbure Fresas de carburo	20 – 29
Keramik-Fräser Ceramic cutters Fraises en céramique Fresas de cerámica	30 – 31
Rostsichere Stahl-Fräser Stainless steel cutters Fraises en acier inoxydable Fresas de acero inoxidable	32 – 35
Schleifkörper, Polierer, Bürsten und Polierpaste Abrasives, Polishers, brushes and polishing paste Abrasisifs, Polissoirs, brosses et pâte à polir Abrasivos, Pulidores, cepillos y pasta de pulir	36 – 40
Instrumentensätze Sets of instruments Jeux d'instruments Juegos de instrumentos	42 – 47
STERI-SAFE_{pro} und Bohrerständer STERI-SAFE _{pro} and bur stands STERI-SAFE _{pro} et portes-fraises STERI-SAFE _{pro} y freseros	48 – 49
Diamant- und Hartmetall-Instrumente für die Turbine Diamond and carbide instruments for the turbine Instruments diamantés et en carbure pour turbine Instrumentos diamantados y de carburo para la turbina	50 – 52
STERI-SAFE_{wave}	53
Reinigungs- und Abziehwerkzeuge Cleaning and dressing tools Outils à nettoyer et à dresser Herramientas de limpiar y de repasar	54
Basisinformationen, Verpackungskennzeichnung, Sicherheits- und Hygieneempfehlungen Basic information, Labelling, safety and hygiene Informations de base, Inscriptions sur les boîtes, de sécurité et d'hygiène Información básica, Inscripciones de las etiquetas, seguridad e higiene	56 – 61
Drehzahlempfehlungen und technische Daten Recommended speed and technical data Recommandations de vitesse et données techniques Recomendaciones de velocidad y datos técnicos	62 – 63
Inhaltsverzeichnis nach Bestellnummern Index according to reference numbers Index selon les numéros références Indice según las referencias de los instrumentos	64 – 65



Hybrid Schleifer
 Hybrid instruments
 Instruments hybride
 Instrumentos híbrido



Patent: EP 11 57 627
 DE 10 2014 010 033
 Patent: EP 11 57 627
 DE 10 2014 010 033
 Breve: EP 11 57 627
 DE 10 2014 010 033
 Patente: EP 11 57 627
 DE 10 2014 010 033



Zwei überaus wirkungsvolle Werkstoffe - Diamant und Keramik - verbinden sich zu einer innovativen Körnung: der Hybridkörnung.

Die Medizinprodukt-Serie der Extraklasse mit Innen-Kühltechnik und Hybridkörnung für die Hornhautbearbeitung.

Two exceedingly effective materials - diamond and ceramic - combined to yield an innovative hybrid grit.

The medical premium product series with an internal cooling technique and hybrid grit for working on callus.

Deux matières particulières efficaces - le diamant et la céramique - s'associent pour former un grain innovant: le grain hybride progressif.

La série de produits médicaux de première classe, avec système de refroidissement interne et un grain hybride, pour le traitement de hyperkératoses.

Dos materiales de eficacia máxima, diamante y cerámica, combinados en un grano innovador: el grano híbrido.

La gama de productos médicos de primera clase, con técnica de enfriamiento interior y el grano innovador, para el tratamiento de la callosidad.

Anwendung/Application/Application/Aplicación

Körnung grit grain grano	R.E.M. (30x) D.S.M. (30x) M.E.B. (30x) M.E.R. (30x)	*) Korngröße (µm), Mittelwert *) grit size (µm), mean value *) taille de grain (µm), valeur moyenne *) tamaño de grano (µm), valor medio	Farbkennzeichnung color-code code couleurs código en colores	Einsatzbeispiele work area domaine d'application sector de aplicaión
super grob super coarse super gros super grueso		500	weißer und schwarzer Ring white and black ring anneau blanc et noir anillo blanco y negro	Abräumen schwerer Verhornungen removal of severe callus enlèvement des callosité frès durs reducción de callos graves
grob coarse gros grueso		300	weißer und grüner Ring white and green ring anneau blanc et vert anillo blanco y verde	Abtragen dicker Hornschwielen removal of thick horn callus abrasion des Hyperkératoses reducción de callos hinchados
mittel medium moyen medio		150	weißer und blauer Ring white and blue ring anneau blanc et bleu anillo blanco y azul	Entfernen starker Verhornungen removal of hard callus abrasion des callosités durs eliminación de callos duros
fein fine fin fino		60	weißer und roter Ring white and red ring anneau blanc et rouge anillo blanco y rojo	Entfernen beginnender Verhornungen removal of incipient callus abrasion des premières callosités eliminación de callos incipientes

Hybrid TWISTER



- besonders angeordnete, schlitzförmige Öffnungen
- rostsicheres Material sichert Desinfektions- und Sterilisationsbeständigkeit
- präziser Rundlauf durch einteilige Konstruktion
- einsetzbar in der Nass- und Trockentechnik
- effizientes Bearbeiten von Hornhaut
- signifikant hohe Abtragsleistung
- feinere Oberflächen
- geringere Nachbearbeitung

- special arranged aperture slits
- stainless steel material guarantees the disinfection and sterilization persistence
- precise concentricity by one-piece construction
- efficient treatment on callus
- quick removal
- finest surfaces
- less follow-up treatment
- for use in wet- as well as dry technique

- des ouvertures en formes d'entailles spécialement disposées
- le matériau inoxydable garantit une résistance aux désinfections et stérilisations
- une parfaite concentricité grâce à la construction en une partie
- à utiliser avec ou sans spray
- traitement efficace des callosités
- plus rapide enlèvement de matière élevé
- surfaces très lisses
- nécessite que peu de traitement de finition

- ranuras colocadas especialmente
- El material inoxidable asegura estabilidad para desinfección y esterilización
- perfecta exactitud del giro por la construcción de una sola pieza
- utilizable en la técnica seca tal como en la técnica húmeda
- Eliminación de callosidades con eficacia.
- trabajará perceptiblemente con una mayor rapidez
- obtendrá superficies muy lisas y finas
- tiempo de repaso reducido

● **super grobe Körnung**
Abräumen schwerer Verhornungen

super coarse grit
removal of severe callus

grain super gros
enlèvement des callosités très durs

grano super grueso
reducción de callos graves

BUSCH	HT5880	HT5880	HT5854R	HT5854R
ISO Ø	105	125	105	125

● **grobe Körnung**
Abtrag dicker Hornschwielen

coarse grit
removal of thick callus

gros grain
abrasion des hyperkératoses

grano grueso
reducción de callos hinchados

BUSCH	HT6880	HT6880	HT6880	HT6854R	HT6854R
ISO Ø	080	100	120	100	120

● **mittlere Körnung**
Entfernen starker Verhornungen

medium grit
removal of hard callus

grain moyen
abrasion des callosités durs

grano medio
eliminación de callos duros

BUSCH	HT880	HT880	HT880	HT854R	HT854R
ISO Ø	075	095	115	095	115

● **feine Körnung**
Entfernen beginnender Verhornungen

fine grit
removal of incipient callus

grain fin
abrasion des premières callosités

grano fino
eliminación de callos incipientes

BUSCH	HT8880	HT8880	HT8880	HT8854R	HT8854R
ISO Ø	075	095	115	095	115



Patent: DE 10 2014 010 033
Patent: DE 10 2014 010 033
Brevet: DE 10 2014 010 033
Patente: DE 10 2014 010 033



Die moderne Körnung - Diamant und Kermik - verbunden mit einer langlebigen Edelstahlkappe.

Wirtschaftlich:
eine Kappe statt hunderte.
Nachhaltig:
statt „ex und hopp“.
Patientenfreundlich:
feinere Oberflächen und hohe Abtragsleistung in kürzerer Zeit.
Hygienisch:
Kappen und Träger sind desinfizierbar und sterilisierbar.

Natürlich mit CE Zeichen
Medizinprodukte made by BUSCH

Aus hygienischen und technischen Gründen müssen Kappe und Träger unmontiert desinfiziert und sterilisiert werden.

Le grain moderne - diamant et céramique - un combinaison avec un capuchon en acier inoxydable longue durée.

Rentabilité:
HybridCap plutôt que des centaines.
Durabilité:
plutôt que « de gaspiller ».
Agréable pour le patient:
surfaces plus fines en moins de temps.
Hygiène:
les HybridCaps et les supports peuvent être désinfectés et stérilisés.
les Hybrid Caps portent le sigle CE un produit médical « made by BUSCH »

Pour des raisons hygiéniques et techniques il est impératif de désinfecter et de stériliser les caps et les supports non assemblés.

The modern grit - diamond plus ceramic - is coated on a durable stainless steel cap.

Efficiency:
one HybridCap instead of hundreds.

Sustainability:
instead of throwaway.

Patient friendliness:
smoother surfaces in less time.

Hygiene:
HybridCap and Cap Support are disinfected and sterilizable.

A CE-symbol medical product made by BUSCH

Cap and mandrel have to be disinfected and sterilized unmounted for hygienic and technical reasons.

El grano moderno - diamante y cerámica - combinado con un capuchón de acero inoxidable duradero.

Rentabilidad:
HybridCap en lugar de cientos capuchones.

Sostenible:
en lugar de „usar y tirar“.

Agradable para el paciente:
superficies más finas y abrasión fuerte en menos tiempo.

Higiene:
los HybridCap y los soportes pueden ser desinfectados y esterilizados.

la serie HybridCap (fabricado en BUSCH) es una gama medica y evidentemente lleva la marca CE

Por razones higiénicas y técnicas es necesario de desinfectar y esterilizar el capuchón desarmado del soporte.

- **super grobe Körnung** • abräumen schwerer Verhornungen
super coarse grit • removal of severe callus
grain super gros • enlèvement des callosité frès durs
grano super grueso • reducción de callos graves

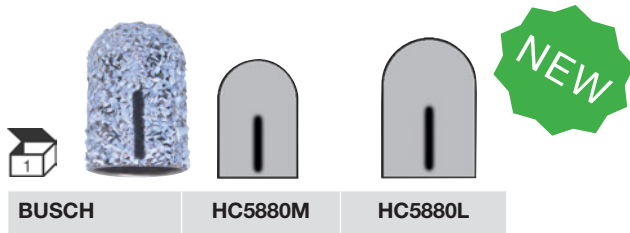

- **grobe Körnung** • abtragen dicker Hornschwielen
coarse grit • removal of thick callus
gros grain • abrasion des hyperkératoses
grano grueso • reducción de callos hinchados

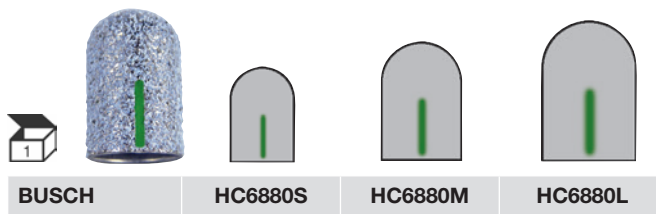

- **mittlere Körnung** • entfernen starker Verhornungen
medium grit • removal of hard callus
grain moyen • abrasion des callosités durs
grano medio • eliminación de callos duros

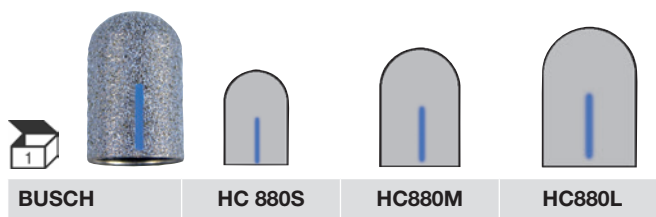

- **feine Körnung** • entfernen beginnender Verhornungen
fine grit • removal of incipient callus
grain fin • abrasion des premières callosités
grano fino • eliminación de callos incipientes

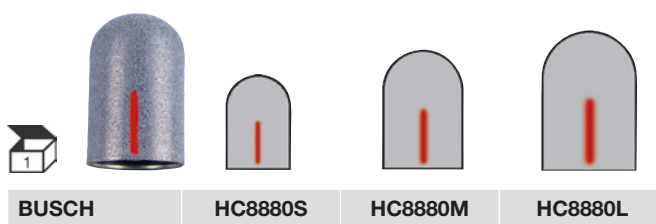

Cap Träger

cap support
 support cap
 portador cap

langlebig und passgenau
 long-lasting and exact fitting
 durable et ajusté avec précision
 duradero y se coloca perfectamente





Diamantschleifer Diamond instruments Instruments diamantés Instrumentos diamantados

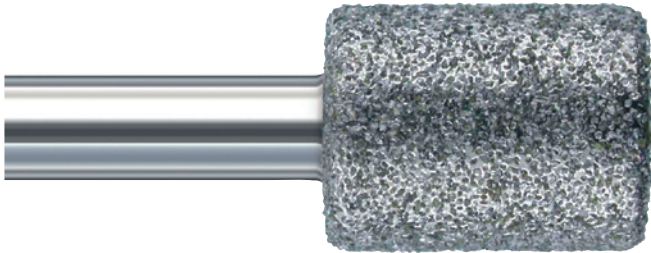

Anwendung/application/application/aplicación

Körnung grit grain grano	R.E.M. (30x) D.S.M. (30x) M.E.B. (30x) M.E.R. (30x)	*) Korngröße (µm), Mittelwert *) grit size (µm), mean value *) taille de grain (µm), valeur moyenne *) tamaño de grano (µm), valor medio	Farbkennzeichnung color-code code couleurs código en colores	Einsatzbeispiele work area domaine d'application sector de aplicación
mega grob mega coarse mega gros hiper grueso		500	2 schwarze Ringe ● ● 2 black rings 2 bagues noires 2 anillos negros	Abtrag dicker Hornschwielen removal of thick horn callus abrasion des Hyperkératoses reducción de callos hinchados
super grob super coarse super gros super grueso		300	schwarzer Ring ● black ring bague noire anillo negro	Entfernen starker Verhornungen removal of hard callus abrasion des callosités durs eliminación de callos duros
grob coarse gros grueso		125 - 181	grüner Ring ● green ring bague verte anillo verde	Entfernen beginnender Verhornungen und grobe Nagelbearbeitung removal of incipient callus and coarsely nail treatment abrasion des premières callosités et dégrossissage de l'ongle eliminación de callos incipientes y tratamiento grueso de la uña
mittel medium moyen medio		90 - 125	ohne Ring without ring sans bague sin anillo	Hornhaut und Nagelglättung callus and nail smoothening lissage des callosités et des ongles alisado de la uña y de la callosidad
fein fine fin fino		30 - 50	roter Ring ● red ring bague rouge anillo rojo	Feinbearbeitung von Haut und Nägeln delicate treatment of cuticle and nails traitement de finition de la peau et des ongles trabajo de precisión del piel y de las uñas
extra fein extra fine extra fin extra fino		15	gelber Ring ● yellow ring bague jaune anillo amarillo	Feinstbearbeitung von Haut/Vorpolitur von Nägeln delicate treatment of cuticle/prepolishing of nails super-finition de la peau/prépolissage des ongles trabajos precisos del piel/prepulido de uñas

*) Die Korngröße ist optimal abgestimmt auf übliche Anwendungsgebiete, Umdrehungszahlen, Formen und Größen der Diamantschleifer und kann im Mittelwert bei einzelnen Instrumenten abweichen.

*) The grit size is optimally adjusted to usual applications, speed, sizes and shapes of the diamond instruments but may differ in the mean value for individual instruments.

*) La taille de grains est adaptée, de façon optimale, aux différentes applications, vitesses de rotation, formes et diamètres des instruments diamantés, et peut différer de la moyenne dans le cas de certains instruments.

*) El tamaño de grano adaptado, de manera óptima, a las aplicaciones, velocidades, formas y diámetros de los instrumentos diamantados y su valor medio puede diferir en algunos instrumentos en particular.



Patent: EP 1157627
 Patent: EP 1157627
 Brevet: EP 1157627
 Patente: EP 1157627

Die Medizinprodukt-Serie der Extra-Klasse mit Innen-Kühltechnik für die Hornhautbearbeitung.

The medical product series with an internal cooling technique for working on callus.

La série de produits médicaux de première classe, avec système de refroidissement interne, pour le traitement de hyperkératoses.

La gama de productos médicos de primera clase, con técnica de enfriamiento interior, para el tratamiento de la callosidad.

- einsetzbar in der Nass- und Trockentechnik
- besonders angeordnete, schlitzförmige Öffnungen
- rostsicheres Material sichert Desinfektions- und Sterilisationsbeständigkeit
- präziser Rundlauf durch einteilige Konstruktion

- for use in wet- as well as dry technique
- special arranged aperture slits
- stainless steel material guarantees the disinfection and sterilization persistence
- precise concentricity by one-piece construction

- à utiliser avec ou sans spray
- des ouvertures en formes d'entailles spécialement disposées
- le matériau inoxydable garantit une résistance aux désinfections et stérilisations
- une parfaite concentricité grâce à la construction en une partie











- utilizable en la técnica seca tal como en la técnica húmeda
- ranuras colocadas especialmente
- el material inoxidable asegura estabilidad para desinfección y esterilización
- perfecta exactitud del giro por la construcción de una sola pieza

●● **mega grobe Körnung**
 Abtrag dicker Hornschwien

mega coarse grit
 removal of thick callus

grain mega gros
 abrasion des hyperkératoses

grano hiper grueso
 reducción de callos hinchados

										
BUSCH	DT4880	DT4880	DT4880		DT4840	DT4840		DT4854R	DT4854R	DT4854R
ISO Ø	085	100	120		085	100		100	120	

● **super grobe Körnung**
 Entfernen starker Verhornungen

super coarse grit
 removal of hard callus

grain super gros
 abrasion des callosités durs

grano super grueso
 eliminación de callos duros







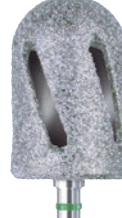
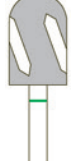

										
BUSCH	DT5880	DT5880	DT5880		DT5840	DT5840		DT5854R	DT5854R	DT5854R
ISO Ø	080	095	115		080	095		095	115	

● **grobe Körnung**
 Entfernen beginnender Verhornungen

coarse grit
 removal of incipient callus

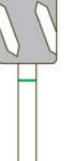
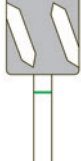
gros grain
 abrasion des premières callosités

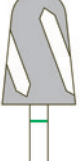
grano grueso
 eliminación de callos incipientes

										
BUSCH	DT6880	DT6880	DT6880		DT6840	DT6840		DT6854R	DT6854R	DT6854R
ISO Ø	075	095	115		075	095		095	115	



Die moderne diamantierte Medizinprodukt-Serie mit CE-Zeichen für die hygienische Hornhautbearbeitung mit den revolutionären Vorzügen, besonders in der Trockentechnik:

- desinfizierbar und sterilisierbar
- extrem hohe Wirtschaftlichkeit durch langlebige Diamantkörnung, medCaps sind mehr als 300 mal benutzbar
- schonender präziser Rundlauf
- perfekte Identifikation der Diamantkörnungen durch Farbpunkte
- umweltfreundlich
- leichte Handhabung

= BUSCH Premium Qualität - Fußbehandlung auf höchstem Niveau

Aus hygienischen und technischen Gründen müssen Kappe und Träger unmontiert desinfiziert und sterilisiert werden.

Cette série moderne de produits diamantés médicaux avec sigle CE pour le traitement hygiénique des callosités, possède des atouts révolutionnaires, en particulier pour l'utilisation à sec:

- peut être désinfecté et stérilisé
- extrêmement économique grâce aux grains diamantés durable, medCaps sont utilisables plus de 300 fois
- concentricité précise, pour un travail en douceur
- identification parfaite de la granulation des diamantes par des points de couleur
- favorable à l'environnement
- facile à manipuler

= qualité premium signée BUSCH - le top de la podologie

Pour des raisons hygiéniques et techniques il est impératif de désinfecter et de stériliser les caps et les supports non assemblés.

The modern diamond coated series of medical products with CE-symbol for hygienically working on callus with revolutionary benefits, especially in the dry technique:

- can be disinfected and sterilized
- extremely high-cost efficiency due to the durable diamond grit, medCaps can be used more than 300 times
- gentle, precise concentric running
- a perfect identification of the diamond grits by coloured dots
- environmentally friendly
- easy to handle

= BUSCH Premium Quality - foot care at its highest standard

Cap and mandrel have to be disinfected and sterilized unmounted for hygienic and technical reasons.

La moderna serie de productos médicos diamantados con la marca CE para el tratamiento higiénico de callosidades con ventajas revolucionarias, especialmente en la técnica seca:

- se puede desinfectar y esterilizar
- rentabilidad muy elevada a través del grano de diamante duradero, medCap se puede usar más de 300 veces
- marcha concéntrica cuidadosa y precisa
- identificación perfecta del grano del diamante por medio de puntos de color
- ecológica
- fácil de usar

= premium -Calidad BUSCH tratamiento de los pies al nivel más alto

Por razones higiénicas y técnicas es necesario de desinfectar y esterilizar el capuchón desarmado del soporte.

- **megagroße Körnung** • abtragen dicker Hornschwielen
mega coarse grit • removal of thick callus
- **große Körnung** • entfernen beginnender Verhornungen
coarse grit • removal of incipient callus
- **supergroße Körnung** • entfernen starker Verhornungen
super coarse grit • removal of hard callus
- **sehr grobe Körnung** • abrasion des hyperkératoses
grain mega gros • abrasion des hyperkératoses
- **sehr grobe Körnung** • abrasion des callosités durs
grain super gros • abrasion des callosités durs
- **sehr grobe Körnung** • eliminación de callos hinchados
grano hiper grueso • reducción de callos hinchados
- **sehr grobe Körnung** • eliminación de callos duros
grano super grueso • eliminación de callos duros

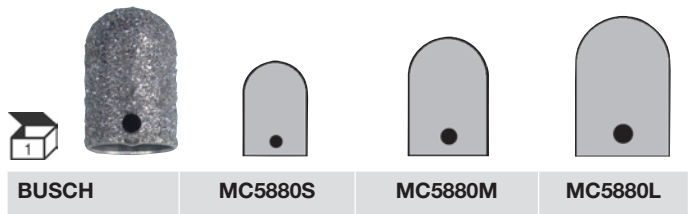
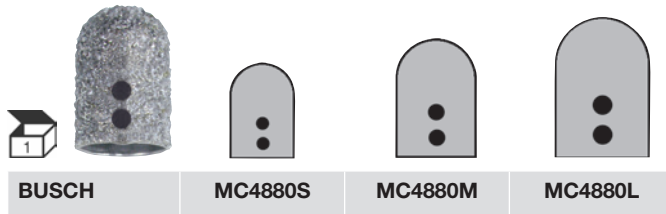

- **sehr grobe Körnung** • abrasion des premières callosités
grain super gros • abrasion des premières callosités
- **sehr grobe Körnung** • eliminación de callos incipientes
grano grueso • eliminación de callos incipientes

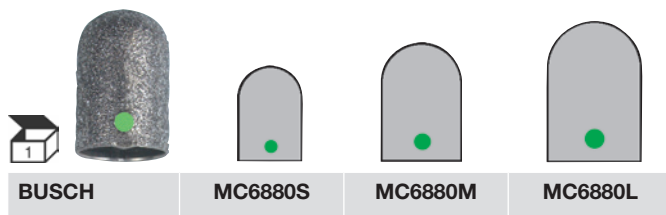

Cap Träger

cap support
support cap
portador cap

langlebig und passgenau
long-lasting and exact fitting
durable et ajusté avec précision
duradero y se coloca perfectamente



medCap Hygienepack

medCap hygiene pack
medCap hygiène-boîte
medCapset higiénico

Das Hygienepack lässt sich bequem in den Hygienekreislauf integrieren. In geschlossenem Zustand des STERI-SAFEpro hängen die drei medCaps lose auf drei Haltestiften MC300RS und müssen getrennt desinfiziert und sterilisiert werden, ohne dass ein Instrument herausfällt; ob im Autoklav bei 134°C oder im Heißluftsterilisator bei 180°C.

The hygiene pack is easy to integrate into the hygiene circle. In the closed state of the STERI-SAFEpro the medCaps hang loosely on three MC-retaining pins and must separately be disinfected and sterilized perfectly without any instrument falling out; if in the autoclave at 134°C or in the hot-air sterilizer at 180°C.

Le hygiène-boîte peut être facilement intégré dans le circuit hygiénique. Sur le STERI-SAFEpro fermé les medCaps sont suspendus mobile sur 3 MC-porte-tiges et doivent séparément être désinfectés et stérilisés sans qu'un instrument tombe; soit dans l'autoclave à 134°C ou dans le stérilisateur à air chaud à 180°C.

El conjunto higiénico se puede integrar de manera fácil en el ciclo de higiene. En el STERI-SAFEpro cerrado las medCaps están colocadas en tres MC-erspigas de fijación (inoxidable) para la desinfección y esterilización perfecta y separada (según necesidad). Así ninguno de los instrumentos puede caer fuera del STERI-SAFEpro; en la autoclave a 134°C tal como el esterilizador de aire caliente a 180°C.

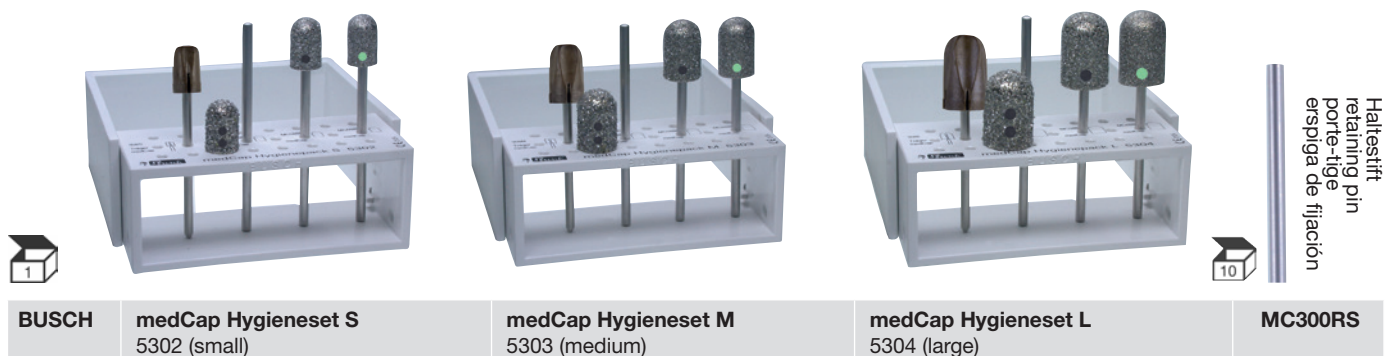

BUSCH medCap Hygieneset S 5302 (small) **medCap Hygieneset M 5303 (medium)** **medCap Hygieneset L 5304 (large)** **MC300RS**

• **mit passiver Sicherheit**

- Diamantierung ausschließlich auf der Stirnseite
- zum Kürzen von Nägeln
- glattpolierte Außenflächen
- Sicherheitsfase an der Kante zur Stirnseite
- Minimierung des Verletzungsrisikos

• **with passive safety**

- only the front end is diamond-coated
- for shortening nails
- smooth polished exterior surfaces
- safety bevel at the edge to the front end
- minimizing risk of injury





• **avec sécurité passive**



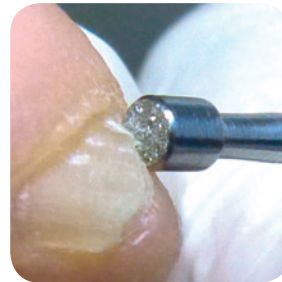
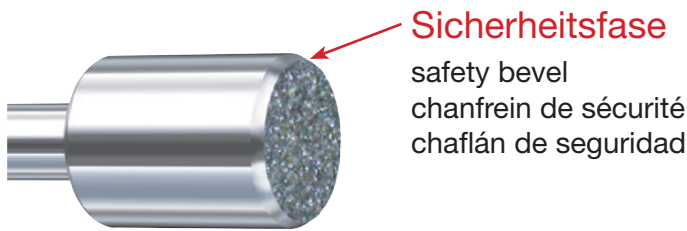

- seul le bout de l'instrument est diamanté
- pour raccourcir les ongles
- surfaces extérieures polies et lisses
- Chanfrein de sécurité au bord du front
- risque de blessures minimisé





• **con seguridad pasiva**

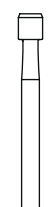
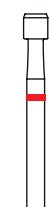



- diamantado exclusivamente en la frente
- para acortar uñas
- alisar superficies exteriores
- chaflán de seguridad en el canto del frente
- minimización del riesgo de heridas



	mittlere Körnung medium grit grain moyen grano medio		● feine Körnung fine grit grain fin grano fino
			
	BUSCH	840T	8840T
	Ø ISO	050	050

	mittlere Körnung medium grit grain moyen grano medio		● feine Körnung fine grit grain fin grano fino
			
	BUSCH	841T	8841T
	Ø ISO	032	032

	mittlere Körnung medium grit grain moyen grano medio		● feine Körnung fine grit grain fin grano fino
			
	BUSCH	828T	8828T
	Ø ISO	065	065

	mittlere Körnung medium grit grain moyen grano medio		● feine Körnung fine grit grain fin grano fino
			
	BUSCH	805T	8805T
	Ø ISO	065	065

* Gebrauchsmuster GM Nr.: 202012009800.4
 * utility model UM Nr.: 202012009800.4
 * modèle d'utilité GM Nr.: 202012009800.4
 * modelo registrado GM Nr.: 202012009800.4

SIDE Grip



• mit passiver Sicherheit

- glatt polierte Stirnseite
- Sicherheitsfase an der Kante zur Stirnseite
- Sicheres Beschleifen bis an den Nagelrand
- Minimierung des Verletzungsrisiko

• with passive safety

- smoothly polished front end
- safety bevel on the edge of the front end
- gentle filing right to the nail wall
- minimizing risk of injury

• avec sécurité passive

- front poli
- chanfrein de sécurité au bord du front
- abrasion en toute sécurité jusqu'au bord de l'ongle
- risque de blessure minimisé

• con seguridad pasiva

- frente pulida
- chaflán de seguridad en el canto de el frente
- tratamiento seguro hasta el borde de la uña
- minimización del riesgo de heridas

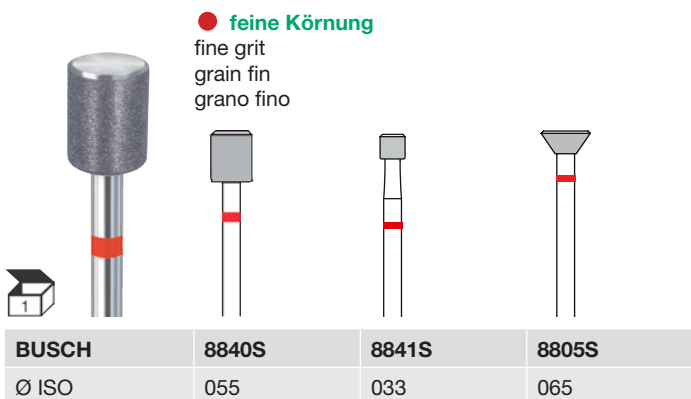
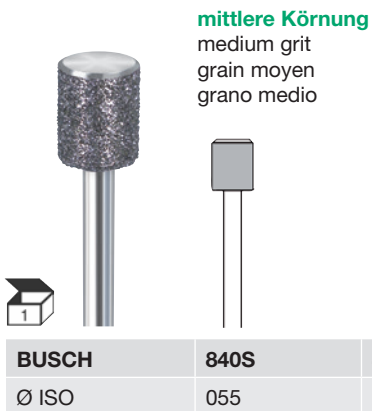
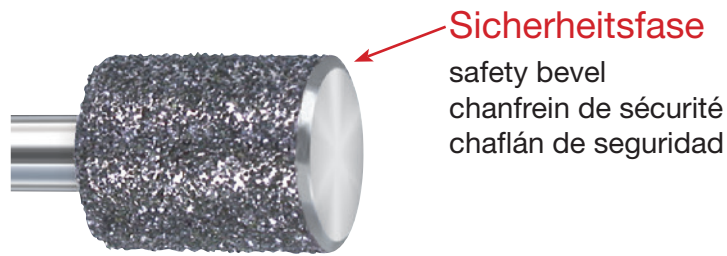
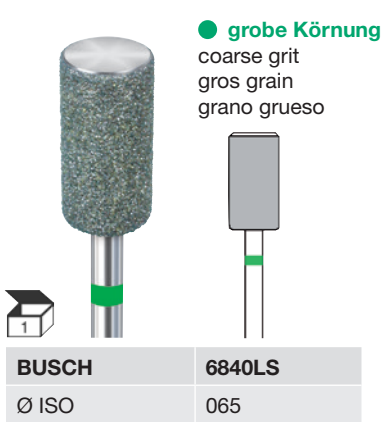

• **mit passiver Sicherheit**

- glätten von Nägeln
- entfernen von Hornhaut
- abgerundete Kanten
- Minimierung des Verletzungsrisikos

• **with passive safety**

- smoothing of nails
- removal of callus
- rounded edges
- minimizing risk of injury

• **avec sécurité passive**

- lissage des ongles
- abrasion des callosités
- bords arrondis
- risque de blessure minimisé

• **con seguridad pasiva**

- alisar uñas
- eliminación de callosidades
- cantos redondeados
- minimización del riesgo de heridas

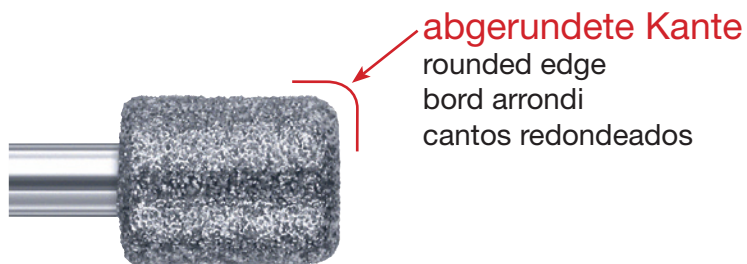

● **mittlere Körnung**

medium grit
grain moyen
grano medio

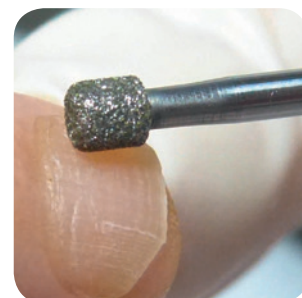
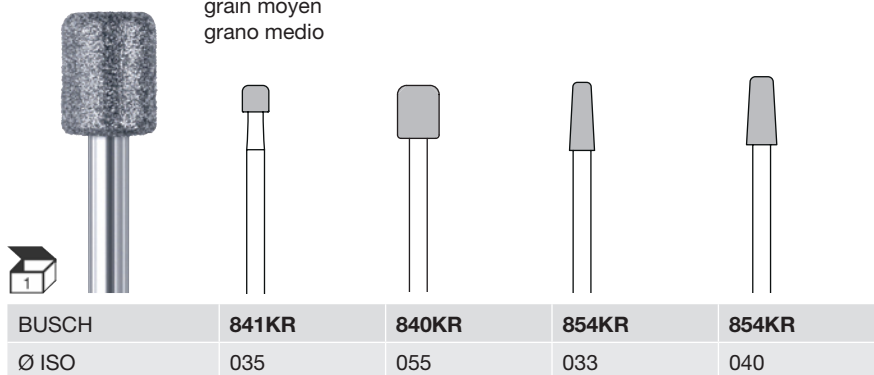

● **feine Körnung**

fine grit
grain fin
grano fino

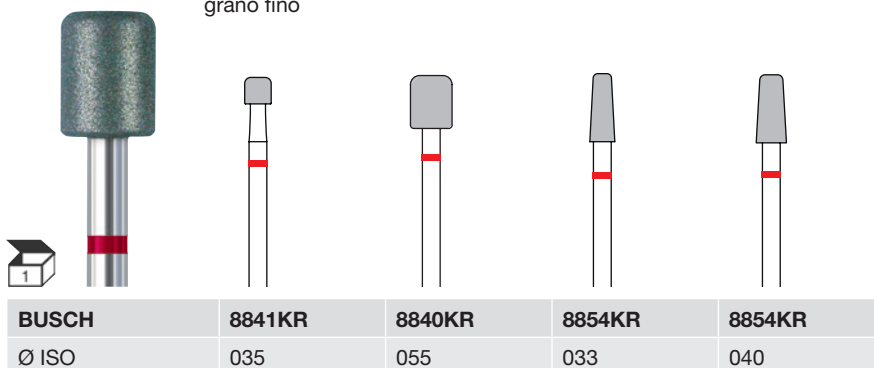

CD-Diamant Schleifer

Mit peripherer Kühlkanaltechnik für kühles und angenehm weiches Arbeiten bei Trocken- und Naßtechnik.

- Abtrag dicker Hornschwielen
- Entfernen starker Verhornungen

CD-Diamond Instruments

With a peripheral cooling groove technique enabling a cool, soft and pleasant working in both dry and wet technique.

- removal of thick callus
- removal of hard callus

Instruments CD diamantés

Traitement en douceur et sans échauffement rendu possible pour les applications à sec et humide grâce au système de rainures périphères de refroidissement.

- abrasion des grosses callosités
- abrasion des callosités durs

Instrumentos CD diamantados

Tratamiento suave y con efecto de enfriamiento al trabajar en seco o bien por vía húmeda gracias a la disposición de ranuras periféricas de enfriamiento.

- reducción de callos hinchados
- eliminación de callos duros

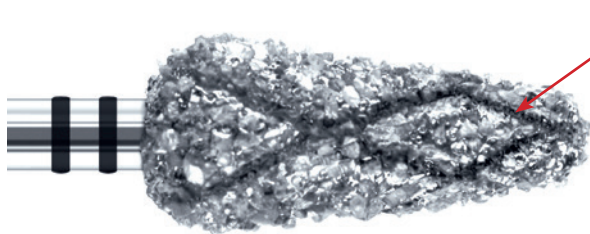

Kühlkanaltechnik
cooling groove technique
technique de refroidissement par des rainures
sistema de refrigeración por canales

●● mega grobe Körnung

mega coarse grit
grain mega gros
grano hiper grueso

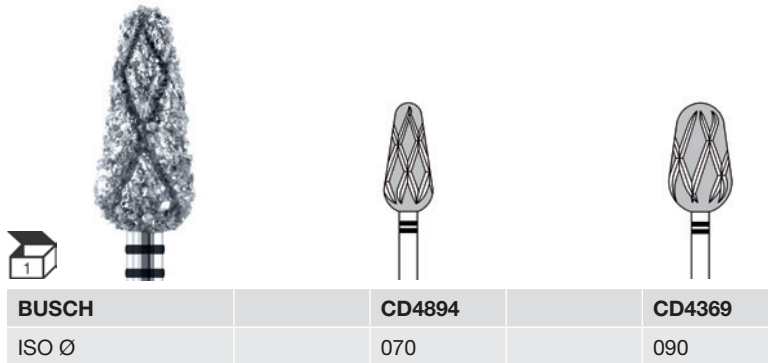

● super grobe Körnung

super coarse grit
grain super gros
grano super grueso

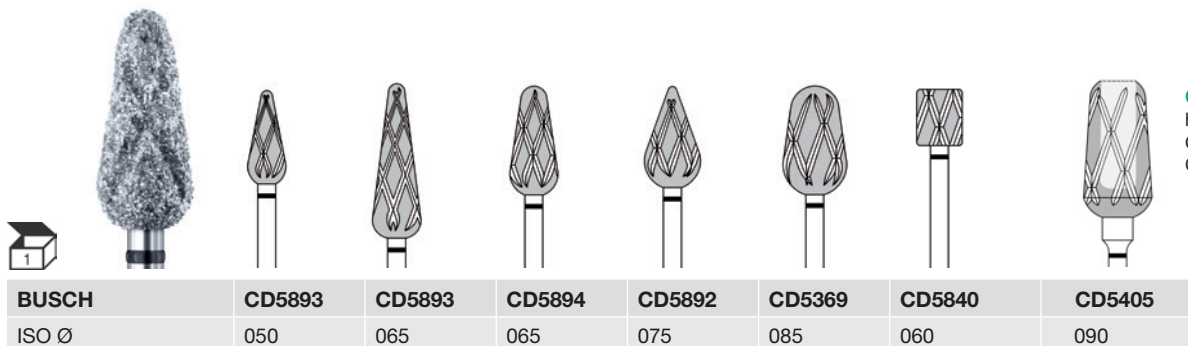

CD-Hohlschleifer
hollow CD-instruments
CD-instrument creux
CD-instrumento hueco

- **super grobe Körnung**
- entfernen starker Verhornungen

- super coarse grit**
- removal of hard callus

- grain super gros**
- abrasion des callosités durs

- grano super grueso**
- eliminación de callos duros

Hohlschleifer • hollow instruments
 instruments creux • instrumentos huecos



BUSCH	5405	5405		5840	5840
ISO Ø	090	115		060	105

BUSCH	5893	5893	5894	5892	5369	5369	5369	5369	5821	
ISO Ø	050	065	065	075	055	065	065	085	105	

- **grobe Körnung**
- Hornhautentfernung und grobe Nagelbearbeitung
- zügiges Abtragen von Acryl und Gel

- coarse grit**
- removal of callus and coarsely nail treatment
- faster abrasion of acrylic and gel

- gros grain**
- abrasion des callosités et dégrossissage de l'ongle
- abrasion rapide de l'acrylique et le gel

- grano grueso**
- eliminación de callos y tratamiento grueso de la uña
- abrasion rapida de acrílo y gel

BUSCH	6850	6862	6863	6841		6840	6840L	6854	6854R	6893	6894
ISO Ø	025	018	019	037		060	065	050	035	050	063

mittlere Körnung

- Hornhaut- und Nagelglättung
- Ebren und Nacharbeiten von Acryl und Gel

medium grit

- callus and nail smoothing
- smoothing and refinishing of acrylic and gel

grain moyen

- lissage des callosités et des ongles
- egaliser et retouche l'acrylique et le gel

grano medio

- alisado de la uña y de la callosidad
- para lisar y correcciones de acrílico y gel

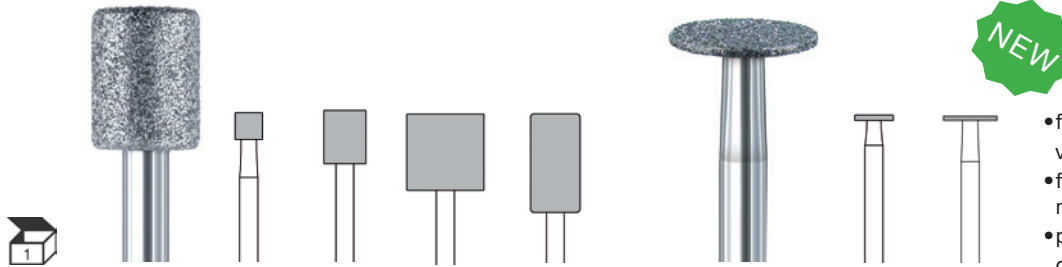

BUSCH	841	840	840	840L		818	818
ISO Ø	035	055	100	065		050	070

- für das Abtrennen überlanger verdickter oder mykotischer Nägel
- for cutting of very long dystrophic or mycotic nails
- pour enlever les ongles très longs ou les ongles mycotiques
- para arrancar las uñas muy largas hinchadas y secas o uñas micóticas

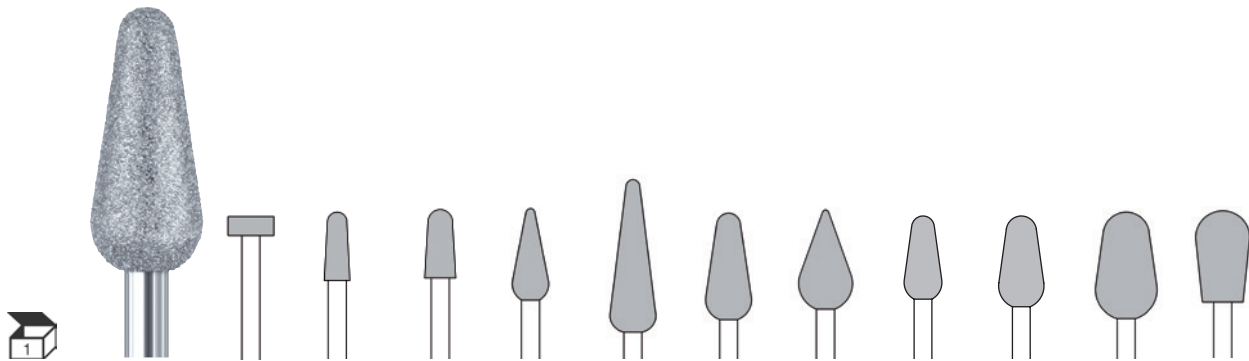

BUSCH	820	854R	854R	893	893	894	892	369	369	369	830
ISO Ø	060	033	040	047	060	060	070	050	060	080	070

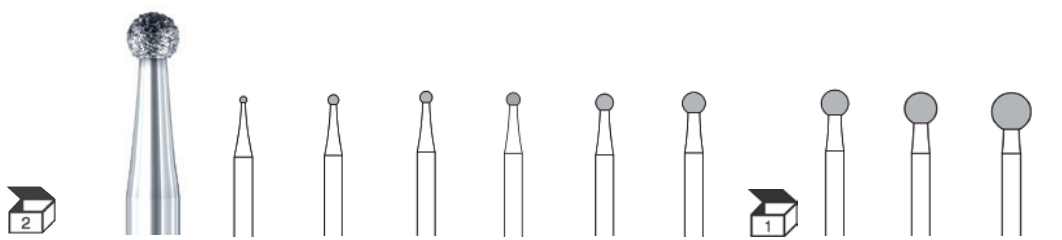

BUSCH	801	801	801	801	801	801	801	801	801
ISO Ø	009	014	016	018	023	029	035	042	050

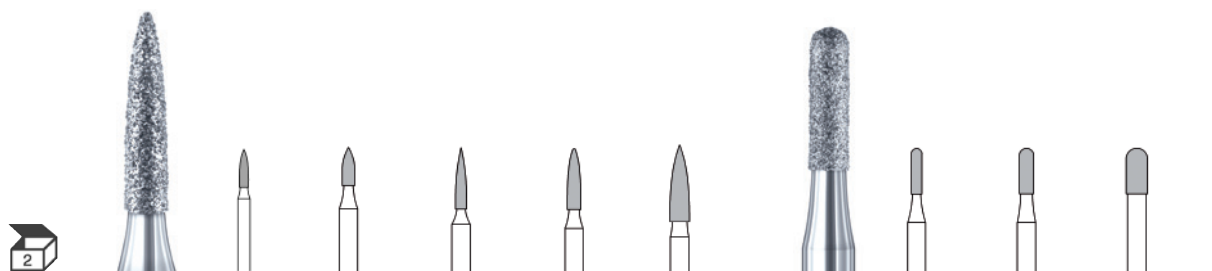

BUSCH	860	860	862	862	863		880	880	880
ISO Ø	012	016	014	018	025		014	018	027

mittlere Körnung

- Hornhaut- und Nagelglättung
- Eben und Nacharbeiten von Acryl und Gel

medium grit

- callus and nail smoothing
- smoothing and refinishing of acrylic and gel

grain moyen

- lissage des callosités et des ongles
- egaliser et retouche l'acrylique et le gel

grano medio

- alisado de la uña y de la callosidad
- para lisar y correcciones de acrílico y gel

konische Form

schützt den Nagelwall

cone shape

protects the nail wall

forme conique

protège le bord de l'ongle

forma cónica

protección del perioniquio

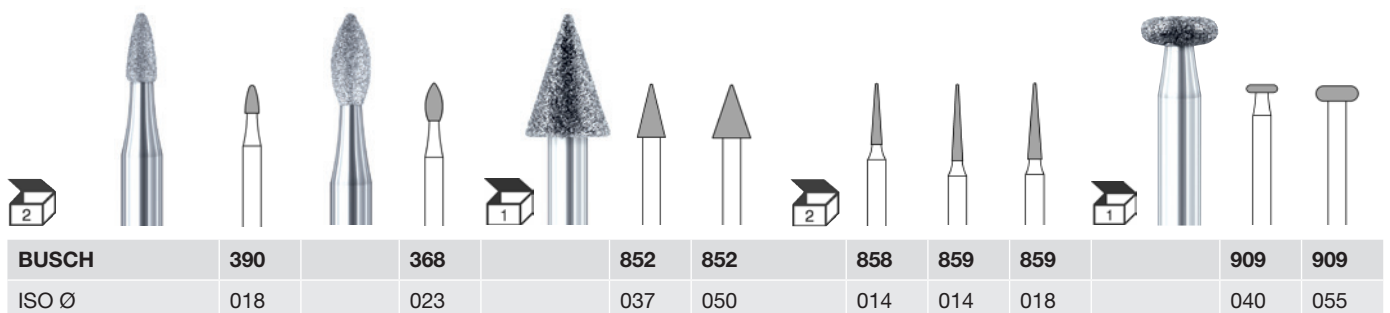
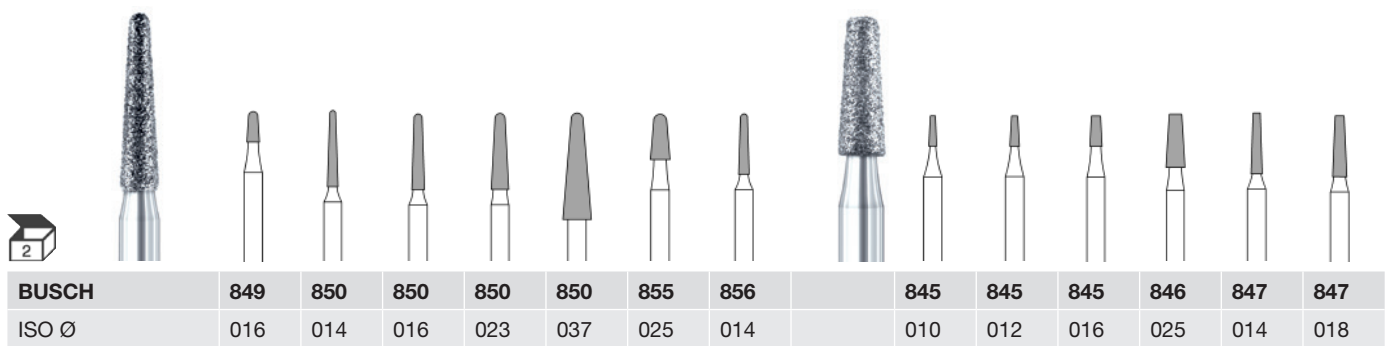
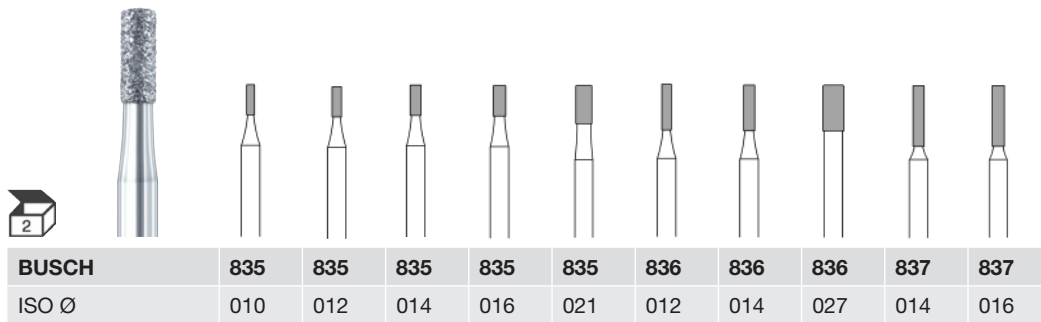
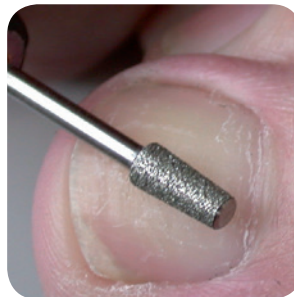
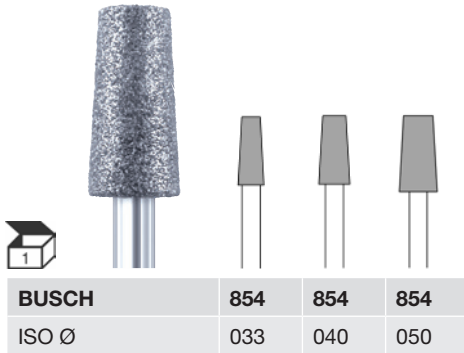

• feine Körnung

• Feinbearbeitung von Haut und Nägeln

fine grit

• delicate treatment of cuticle and nails

grain fin

• traitement de finition de la peau et des ongles

grano fino

• trabajo de precisión de piel y uñas



BUSCH	8863	8850	8850	8850	8858	8859	8390	8368			8854R	8854R	8893
ISO Ø	012	014	016	023	014	018	018	023			033	040	047

BUSCH	8894	8854	8854	8841	8840	8840	8840L				
ISO Ø	060	033	040	033	055	100	062			012	012

• extra feine Körnung

• Feinstbearbeitung von Haut, Vorpulitur von Nägeln

extra fine grit

• delicate treatment of cuticle, prepulishing of nails

grain extra fin

• super-finition de la peau, prépolissage des ongles

grano extra fino

• trabajos precisos de piel, prepulido de uñas











BUSCH	863EF	850EF	390EF		893EF	840EF				
ISO Ø	012	016	018		047	055		012	012	

* mehr Informationen siehe Seite 35/further information see page 35/
 pour plus d'informations voir la page 35/ para más información ver pagina 35

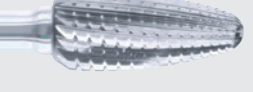

Hartmetall-Fräser Carbide cutters Fraises en carbure Fresas de carburo

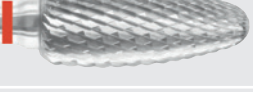
Anwendung/application/application/aplicación

Verzahnungsart type of cuts type de denture tipos de dentado	Instrumentenbeispiel examples of instruments exemples d'instruments ej. de los instrumentos	Einsatzbeispiele work area domaine d'application sector de aplicación
Schnittfreudige Verzahnung mit Spezial-Querhieb (SXM) power cut with special cross-cut (SXM) denture particulièrement sécante avec taille transversale spéciale (SXM) dentado de alto rendimiento con corte transversal especial (SXM)	 1SXM	sanftes Ausfräsen von Clavi und Nagelmykosen gentle removal of clavi and fungal nails pour l'élimination des cors et des mycoses d'ongles para la eliminacion de callos y onicomocosis
SPEED-Verzahnung SPEED-Cut SPEED-Denture SPEED-Dentadura	 T426SPEED 060	Spezialverzahnung für Nägel mit passiver Sicherheit, mittlere Abtragsleistung special cut for nails, with passive safety, medium cutting performance pour ongles, denture spéciale avec sécurité passive, puissance d'abrasive moyenne dentado especial con seguridad pasiva para uñas, abrasión media
SPEED PLUS-Verzahnung SPEED PLUS-Cut SPEED PLUS-Denture SPEED PLUS-Dentadura	 T426SPEED PLUS 060	Spezialverzahnung für Nägel mit passiver Sicherheit, hohe Abtragsleistung special cut for nails, with passive safety, strong cutting performance pour ongles, denture spéciale avec sécurité passive, haute puissance d'abrasive dentado especial con seguridad pasiva para uñas, abrasión alta
grobe gerade schnittfreudige Verzahnung mit Querhieb (GQSR) coarse straight cut with cross cut denture droite grosse avec taille transversale dentado grueso recto con corte transversal	 424GQSR 060	grobes Beschleifen von Hyperkeratosen und Orthesenkunststoffen strong grinding of Hyperkerathosis and Orthesis silicones abrasion forte des hyperkératoses et des résines pour orthèses alisado grosero de hiperqueratosis y resina para ortesis
mittlere Verzahnung mit Querhieb (MQS) coarse medium cut with cross cut denture droite moyen avec taille transversale dentado medio recto con corte transversal	 425MQS 060	feines Beschleifen von Hyperkeratosen und Orthesenkunststoffen gentle grinding of Hyperkerathosis and Orthesis silicones abrasion fine des hyperkératoses et des résines pour orthèses alisado fino de hiperqueratosis y resina para ortesis.
sehr grobe X-Verzahnung (SGX) very coarse double cut denture croisée très grosse dentado muy grueso cruzado	 429SGX 060	starker Substanzabtrag massiv verdickter Nägel strong removal of thickened nails réduction de substance forte des ongles massivement épaissis conformación grosera de uñas hinchadas
grobe X-Verzahnung (GX) coarse double cut denture croisée grosse dentado grueso cruzado	 429GX 060	grobe Formgebung verdickter Nägel coarse modeling of thickened nails façonnage des ongles épaissis conformación grosera de uñas hinchadas
mittlere X-Verzahnung (X) medium double cut denture croisée moyenne dentado medio cruzado	 425X 060	gezielte Konturierung formveränderter Nägel specific outlining of nails with changed shapes pour le contour ciblé des ongles déformés contorno controlado de uñas deformadas
feine X-Verzahnung (FX) fine double cut denture croisée fine dentado fino cruzado	 425FX 060	Feinbearbeitung vorbehandelter Nägel delicate treatment of prepared nails traitement de finition des ongles prétraités tratamiento fino de uñas precondicionadas
spezial Nagel Cut (SNC) special Nail Cut denture spéciale pour ongles dentado especial para uñas	 431SNC 065 *	Spezialverzahnung für besonders glatte Oberflächen special cut for very smooth surfaces denture spéciale pour des surfaces particulièrement lisses dentado especial para superficies extremadamente lisas

* = Stirn unverzahrt, * = front without cuts, * = front sans dentures, * = la frente sin dentado

1SXM











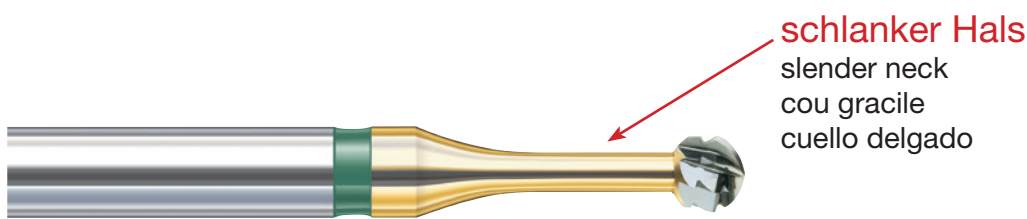
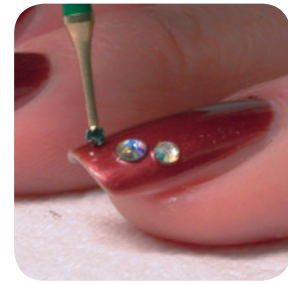

- für ein sanftes Ausfräsen von Clavi und Nagelmykosen sowie das Behandeln von grypotischen Nägeln und periungualen Verhornungen
- durchbohren von Gel/Acryl zur Befestigung von Piercings im vorderen überstehenden Nagelspitzenbereich
- anlegen von Vertiefungen in Gel/Acryl zur Aufnahme von Schmucksteinen, Einlegemotiven und Stickern aller Art
- mehr Übersicht auf das Behandlungsgebiet ermöglicht die schlanke Halskonstruktion
- lange Lebensdauer durch das Feinstkornhartmetall
- leichte Identifizierung durch goldfarbenen Hals und grünen Farbring

- for a gentle removal of clavi and fungal nail as well as the treatment of gryptic nails and periungual callus
- drilling through gel/acrylic to fix piercings on the front tip of the nail area
- to place deepenings in gel/acrylic so that all kinds of gems, inlaid motifs and stickers can be fixed
- the extremely slender neck enables a better overview of the treatment area
- longevity due to finest grain carbide
- the gold coloured neck and green ring ensures an easy identification

- pour l'élimination douce des cors et des mycoses d'ongles ainsi que pour le traitement des ongles gryptiques et des callosités périunguëales
- erçage du gel/acrylique pour la fixation des piercings au bout avant de la pointe de l' ongle
- réalisations des creux dans le gel/l'acrylique pour le placement des pierres de bijoux, des motifs d'application et des sticks de toutes sortes
- plus de visibilité sur la zone à traiter grâce au col fin
- une longévité accrue grâce au carbure à grain très fin
- identification facile grâce à la tige dorée et l'anneau vert

- para un lijado suave de callos y onicomiosis de las uñas, así como para el tratamiento de las uñas gripóticas y las cornificaciones periungulares
- Para el taladro de gel/acrílo para fijar de piercings en las partes fronteras del punto de las uñas
- Realización de ahondamiento en gel/acrílo para situar piedras preciosas, motivos de aplicación y bordadoras de cualquier modelo
- el delgado diseño del cuello permite más visibilidad al campo de tratamiento
- larga vida útil gracias al carburo de tungsteno de grano finísimo
- fácil identificación por el mango de color dorado y el anillo verde



								
BUSCH	1SXM	1SXM	1SXM	1SXM	1SXM	1SXM	1SXM	1SXM
ISO Ø	010	012	014	016	018	021	023	

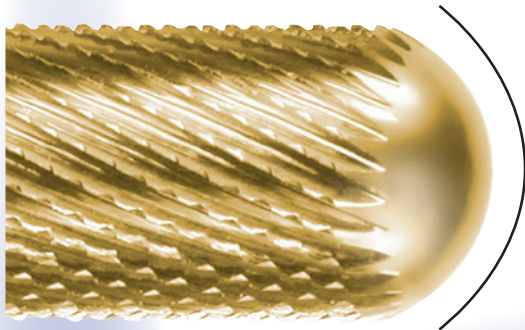

schnell - durch die effektiven SPEED-Verzahnungen
sicher - durch die nicht verzahnte Stirn bzw. glatte Arbeitsteilspitze
 Eine kluge Kombination mit Doppelnutzen für Sie.

fast - due to the effective SPEED cuts
safe - due to the top of the very smooth working part
 A clever combination with a dual-use.

rapide - grâce aux dentures efficaces SPEED
sûr - grâce à la pointe lisse de la partie travaillante sans denture
 Une combinaison sage avec double profit pour vous.

rápido - con dentados efectivos de SPEED
seguro - con la frente no dentada o respectivamente la punta pulida de la parte activa

Una combinación lista con doble beneficio para usted.



Mit der goldfarbenen T-SPEED Hartmetall-Fräser Serie mit Titan-Nitrid-Beschichtung erreichen Sie dank revolutionärer Verzahnungen und glatter Arbeitsteilspitze schnell und sicher optimale Behandlungsergebnisse.

With their revolutionary cuts and smooth safe-end working part, the golden T-SPEED series of carbide cutters with TiN coating produces optimum treatment results quickly.

Grâce à sa denture révolutionnaire et à la pointe lisse de la partie travaillante, la série dorée T-SPEED de fraises en carbure recouvertes de nitrure de titane (TiN) permet d'obtenir d'excellents résultats de traitement, rapide et en toute sécurité.

La serie de fresas doradas de carburo de tungsteno T-SPEED con revestimiento de nitruro de titanio (TiN) le proporcionará rápidamente y de forma segura resultados óptimos en el tratamiento, gracias al dentado revolucionario y a la frente lisa.

T-SPEED PLUS

- zügiger Abtrag von verdickten Nägeln und Bearbeitung von Acryl in der Nagelprothetik
- Bearbeitung von Acryl im Nail-design
- fast treatment on thick nails and acryl in the nail prothetics
- treatment of acryl for naildesign
- abrasion rapide des ongles épaissis et traitement du l'acrylique pour prothèse d'ongles
- traitement de l'acrilique dans la conception des ongles
- eliminación rápido de uñas hinchadas y tratamiento de acrílico para prótesis
- para el tratamiento de acrílicos durante el diseño de uñas

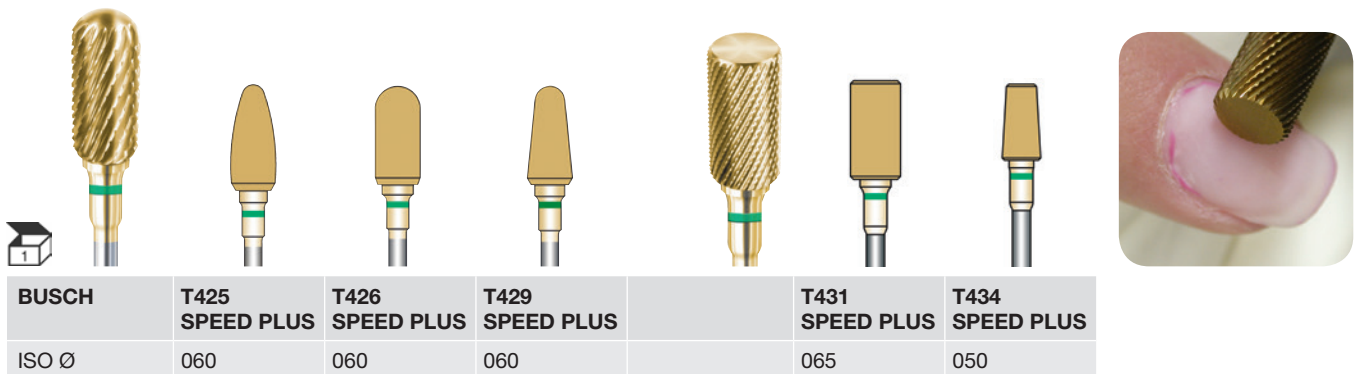

T-SPEED

- mittlerer Abtrag von verdickten Nägeln und Bearbeitung von Gel in der Nagelprothetik
- Bearbeitung von Gel im Nail-design
- treatment on thick nails and gel in the nail prothetics
- treatment of gel for naildesign
- abrasion moyenne des ongles épaissis et traitement du gel pour prothèse d'ongles
- traitement du gel dans la conception des ongles
- eliminación media de uñas hinchadas y tratamiento de gel para prótesis
- para el tratamiento de gel durante el diseño de uñas

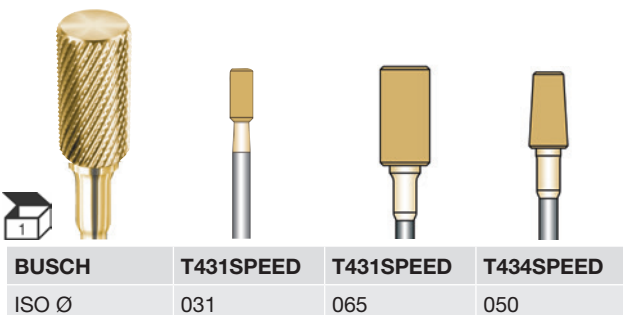
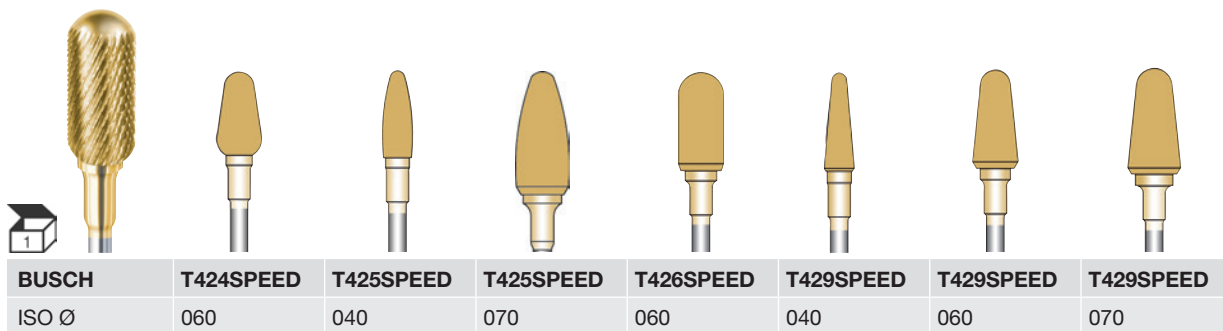



Schaftbeschriftung zur besseren Identifizierung
Marking on shanks for a better identification
Inscriptions sur les tiges pour une meilleure identification
Inscripción del mango para una mejor identificación

- zur Bearbeitung stark verdickter, grypotischer Nägel und Hyperkeratosen sowie von Orthesenkunststoffe
- für Acryl, Gel und Naturnagel
- treatment of very thick gryphotic nails and hyperkeratosis as well as of orthosis silicone
- for acrylic, gel and natural nail
- pour le traitement des ongles atteints de onychogriphose et des hyperkératoses ainsi que de la résine pour orthèses
- para el tratamiento de uñas muy hinchadas, enfermas y hiperkeratosis tanto como materiales para ortesis
- para acrílico, gel y uñas naturales

GQSR-Verzahnung

grobe-gerade schnittfreundige Verzahnung mit Querhieb

GQSR-cut

coarse straight cut with cross-cut

denture GQSR

denture droite grosse avec taille transversale

dentado GQSR

dentado grueso recto con corte transversal

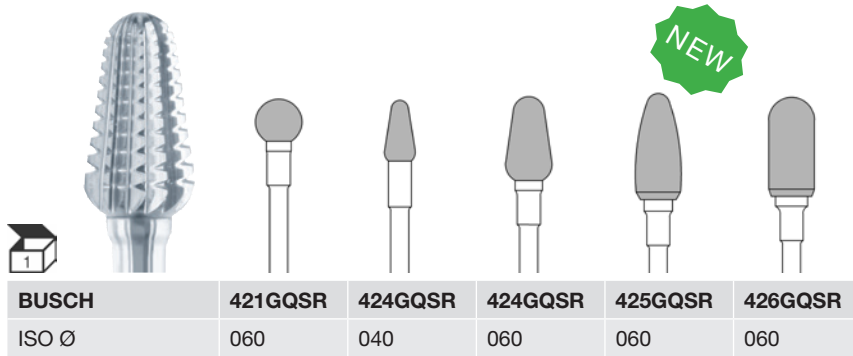

MQS-Verzahnung

mittlere Verzahnung mit Querhieb

MQS-cut

medium cut with cross cut

denture MQS

denture moyenne avec taille transversale

dentado MQS

dentado medio con corte transversal

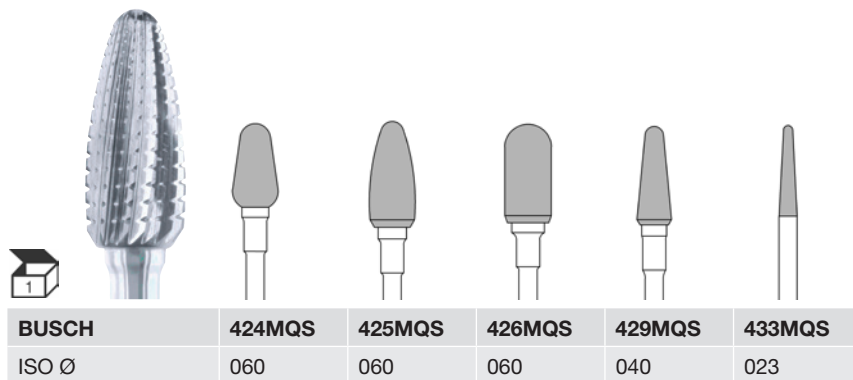

sehr grobe X-Verzahnung
starker Substanzabtrag bei
Holznägeln

very coarse double cut
the removal of hard nail
substance e.g. at wooden nails

denture croisée très grosse
abrasion forte de substance
en cas d'onychosis

dentado muy grueso cruzado
reducción fuerte de sustancias,
p. ej. en uñas enfermas

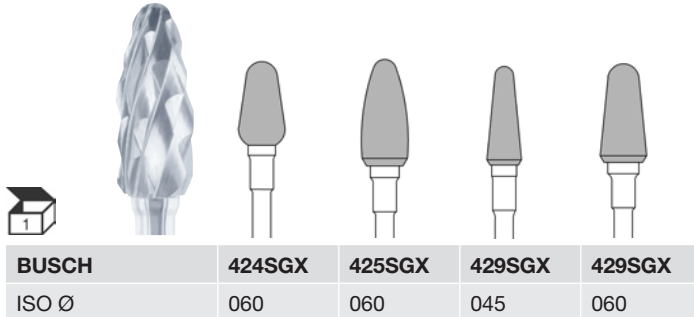

● **grobe X-Verzahnung**
grobe Formgebung bei der
Nagelbearbeitung

coarse double cut
rough designing at nail
treatment

denture croisée grosse
façonnage approximatif
lors du traitement des ongles

dentado grueso cruzado
modelado grueso del tratado
de la uña

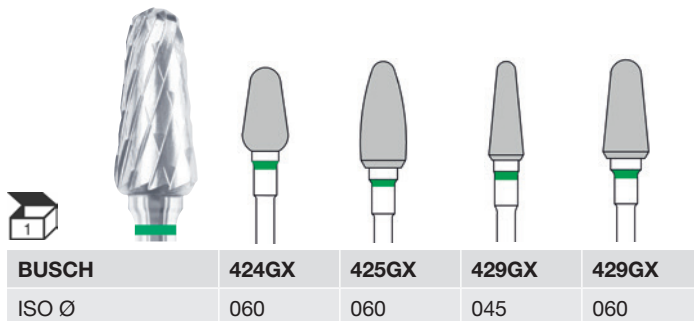

mittlere X-Verzahnung
gezielte Konturierung
z.B. mykotischer Nägel

medium double cut
specific outlining e.g. at
fungal nails

denture croisée moyenne
pour le contour p.e. aux ongles
atteints de mycose

dentado medio cruzado
trazado del contorno
determinado, p. éj. en uñas con
enfermedades, onicomicosis

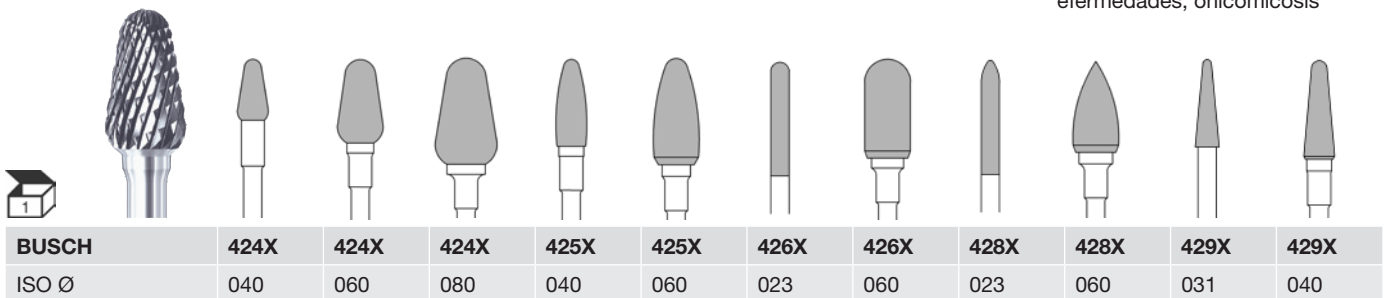

• zum Formen und Bearbeiten von Kunstnägeln.
Shaping and working on artificial nails.
Pour façonnage et traitement des ongles artificiels.
Para dar forma y tratar uñas postizas.

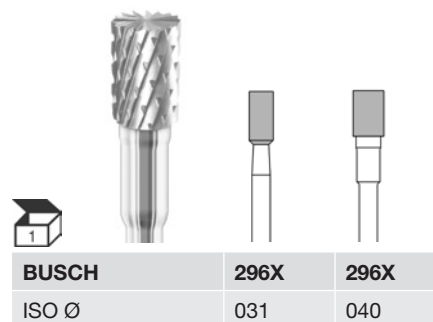
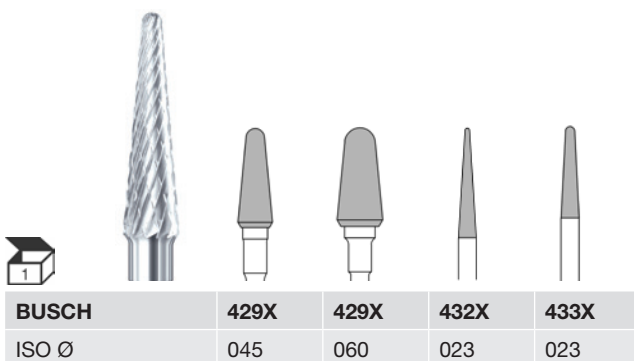

● **feine X-Verzahnung**

Feinbearbeitung von Nagelflächen vor der Politur

fine double cut

delicate treatment of the nail surface before polishing

denture croisée fine

finition des surfaces des ongles avant polissage

dentado fino cruzado

trabajo de precisión de la superficie de la uña antes del pulido

BUSCH	424FX	424FX	425FX	425FX	426FX	426FX	428FX	428FX
ISO Ø	040	060	040	060	023	060	023	060

BUSCH	429FX	429FX	429FX	429FX	432FX	433FX
ISO Ø	031	040	045	060	023	023

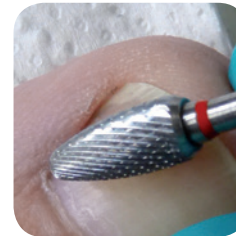

L-Typ

L = Fräser für Linkshänder/cutters for left-handers/fraises pour gauchers/fresas para zurdos

● **mittlere X-Verzahnung**

medium double cut
denture croisée moyenne
dentado medio cruzado

● **feine X-Verzahnung**

fine double cut
denture croisée fine
dentado fino cruzado

	425X060L	429X045L	429X060L	BUSCH	425FX060L	429FX045L	429FX060L
	060	045	060	ISO Ø	060	045	060



Stichfräser • fraise en carbure pointue • pointed carbide cutter • fresa de punta

BUSCH	515
ISO Ø	023



Stichfräser mit 4 Kant-Arbeitsteil. Für die Nachbearbeitung und das Be- und Ausschneiden von Silikon und Orthesen.

Pointed carbide cutter with a special four edged working part. For finishing and cutting of silicone and orthesis.

Fraise en carbure pointue avec 4 pans. Pour la finition, le coupage et le découpage du silicone et des orthèses.

Fresa de punta con 4 cantos. Para el acabado, reclusión y corte de silicona y ortesis.

MIDIS • SHORTIES



Arbeitsteillänge
herkömmlicher
Hartmetall-Fräser

working part length
of conventional
carbide cutters

longeur de la partie
travaillante des
fraises en carbure

longitud de fresas
de carburo



Arbeitsteillänge
der MIDIS

working part
length of MIDIS

longeur de la
partie travaillante
des MIDIS

longitud de la parte
activa de MIDIS



Arbeitsteillänge
der SHORTIES

working part length
of SHORTIES

longeur de la
partie travaillante
des SHORTIES

longitud de la parte
activa de SHORTIES

Schlau ist, wer den Preisvorteil
geringerer Material- und
Fertigungs-kosten nutzt!
Es gilt: Je kürzer das Arbeitsteil,
desto höher der Preisvorteil.
Entscheiden Sie wie viel Sie
sparen wollen.

Think smart and benefit from
the price advantage of low
material and manufacturing
costs!
**It holds true: The shorter the
working part, the higher the
price advantage.**
You can decide how much
you want to save.

Est intelligent quiconque tire
profit de l'avantage de prix
procuré par de moindres coûts
de matériaux et de production.
**Prévaut: Plus la partie travaillan-
te est courte, plus l'avantage de
prix est élevé.**
Décidez vous-mêmes de
l'économie que vous souhaitez
réaliser.

¡Astuto es el que utiliza la ven-
taja de precio con menor coste
de material y fabricación!
**Se aplica lo siguiente: cuanto
más corta sea la parte activa,
más económico será el precio.**
Decida usted mismo cuánto
desea ahorrar.

GQSR-Verzahnung
grobe-gerade schnittfreundige
Verzahnung mit Querhieb

GQSR-cut
coarse straight cut with
cross-cut

denture GQSR
denture droite grosse avec
taille transversale

dentado GQSR
dentado grueso recto con corte
transversal

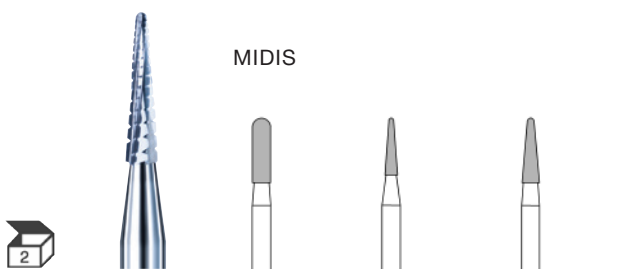

BUSCH	M426 GQSR	M433 GQSR	M433 GQSR
ISO Ø	023	016	023

MIDIS • SHORTIES

MQS-Verzahnung

mittlere Verzahnung mit Querhieb

MQS-cut

medium cut with cross cut

denture MQS

denture moyenne avec taille transversale

dentado MQS

dentado medio con corte transversal

MIDIS

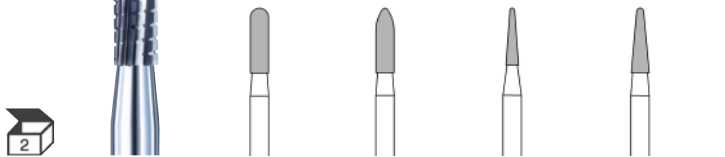

	BUSCH	M426MQS	M428MQS	M433MQS	M433MQS
	ISO Ø	023	023	016	023

SHORTIES



	BUSCH	S423MQS	S427MQS
	ISO Ø	014	023

mittlere X-Verzahnung (X)

z.B. für die Bearbeitung sowie Nachbearbeitung von mykotischen Nägeln

medium double cut (X)

for the treatment as well as the finishing of e.g. fungal nails

denture croisée moyenne (X)

pour le traitement et la finition p.e. des ongles atteints de mycose

dentado medio cruzado (X)

para el tratamiento y corrección p.èj. de uñas con enfermedades (onicomicosis)

MIDIS

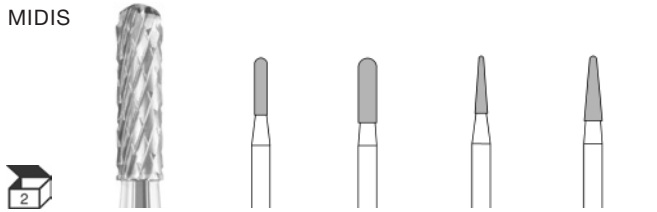

	BUSCH	M426X	M426X	M433X	M433X
	ISO Ø	016	023	016	023

SHORTIES



	BUSCH	S423X
	ISO Ø	023

• feine X-Verzahnung

Feinbearbeitung von Nagelflächen vor der Politur

fine double cut

delicate treatment of the nail surface before polishing

denture croisée fine

finition des surfaces des ongles avant polissage

dentado fino cruzado

trabajo de precisión de la superficie de la uña antes del pulido

MIDIS

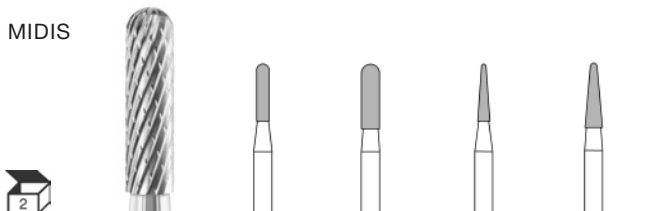

	BUSCH	M426FX	M426FX	M433FX	M433FX
	ISO Ø	016	023	016	023

SHORTIES



	BUSCH	S423FX
	ISO Ø	023

Die Hartmetall-Fräser-Serie SNC wurde speziell für die Bearbeitung von verdickten Naturnägeln sowie Kunstnagel-Materialien bei prothetischen Korrekturen entwickelt. Dosierte Abtragsleistung, ruhiger Lauf, glatte Oberflächen, lange Lebensdauer und eine sichere Handhabung zeichnen diese Produktserie aus.

The carbide cutter range SNC was specially developed for the treatment of thickened natural nails as well as artificial nail material for prosthetic corrections. A greater abrasion performance, low vibration running, smooth surfaces, a long service life and a safer handling characterizes this product range.

La série des fraises carbure SNC est spécialement développée pour le traitement des ongles naturels épaissis et des ongles artificiels en cas de prothèses correctrices. Elle se distingue par une grande capacité d'abrasion, une rotation calme, les surfaces lisses, une grande longévité et un maniement en sûreté.

La gama de fresas de carburo de tungsteno SNC ha sido desarrollado especialmente para el tratamiento de uñas hinchadas y del material de las uñas postizas en las correcciones protéticas. Abrasion alta, giro suave, superficie plana, duración larga y un manejo seguro son las ventajas de esta gama de productos.

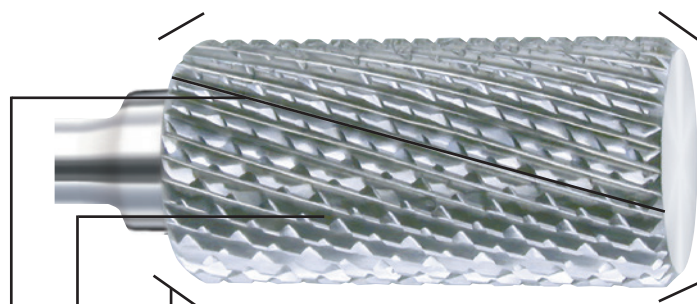
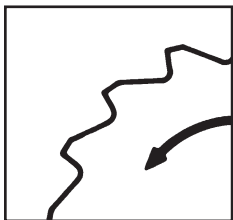

SNC Sicherheitsfasen minimieren ein Verletzungsrisiko

SNC safety bevels minimize the risk of injury
SNC chanfrein de sécurité minimise le risque de blessure
la dentadura SNC con chanflán traseros de seguridad minima el riesgo de heridas

SNC Kreuzverzahnung für hohe Laufruhe und Abtragsleistung

SNC double cut for greater abrasion performance and a smoother running
SNC denture croisée pour une rotation très stable et une grande capacité d'abrasion
Il dentado cruzado SNC para un alto giro suave y abrasión alta

SNC Hinterschliff an der Hauptschneide; glatte Oberflächen und lange Lebensdauer

SNC background chamfer on the main cut; smooth surfaces and a long service life
SNC dépouille à la lame principale; surface lisse et une grande longévité
Il chanflán trasero de filo principal; superficies planas y duración larga

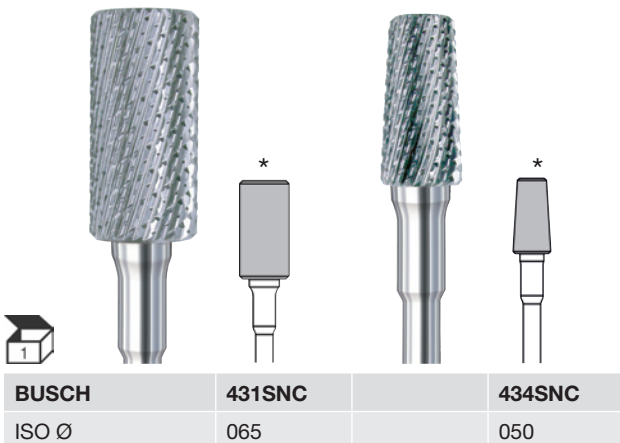

* = Stirn unverzahnt, * = front without cuts, * = front sans dentures, * = frente sin dentado



Keramik-Fräser Ceramic cutters Fraises en céramique Fresas de cerámica



Die spezielle weiße Hochleistungskeramik besticht durch eine hervorragende Bruchzähigkeit und Härte. Das bis zu 25% geringere Eigengewicht ermöglicht ein sanfteres Fräsen, was bei der Behandlung von erkrankten Naturnägeln oder auch Kunstnägeln für Patient und Anwender spürbar sein kann. Patienten mit einer starken Metall Allergie wird das Plus an Biokompatibilität entgegenkommen. Die KERA Fräser sind selbstverständlich Medizinprodukte und für die zugelassenen Desinfektions- und Sterilisationsmaßnahmen geeignet.

This special high-performance ceramic captivates through excellent fracture toughness and hardness. Its 25% lower weight facilitates smoother cutting, which both patient and user can noticeably experience during the treatment of diseased natural nails or artificial nails. Patients who have a strong metal allergy will benefit from the plus in biocompatibility.



KERA cutters are medical devices and suited for all approved disinfection and sterilization methods.

La céramique hautes performances blanche spéciale séduit par son excellente résistance à la rupture et sa dureté. Le poids propre allégé allant jusqu'à 25 % permet une abrasion plus douce, ce qui est ressenti aussi bien par le patient que l'utilisateur lors du traitement d'ongles naturels atteints de maladies ou encore d'ongles artificiels. Les patients souffrant d'une forte allergie aux métaux apprécieront l'avantage en biocompatibilité offert.

Les fraises KERA sont bien sûr des dispositifs médicaux et conviennent aux mesures de désinfection et de stérilisation autorisées

La cerámica especial blanca de alto rendimiento impresiona por su excelente resistencia a la fractura y dureza. El peso neto hasta un 25 % menor permite un fresado más suave, lo que es una gran ventaja para el tratamiento de uñas naturales enfermas o uñas artificiales, puede ser notable para el paciente y el usuario. Los pacientes con una fuerte alergia a los metales se beneficiarán del aumento de la biocompatibilidad. Las fresas KERA son, por supuesto, productos médicos y adecuados para las medidas de desinfección y esterilización aprobadas.

Anwendung/Application/Application/Aplicación

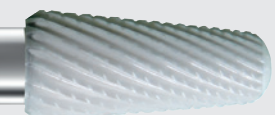
Verzahnungsart type of cuts type de denture tipos de dentado	Instrumentenbeispiel examples of instruments exemples d'instruments ej. de los instrumentos	Einsatzbeispiele work area domaine d'application sector de aplicación
grobe gerade Verzahnung, Querhieb coarse straight cut, cross cut denture droite grosse avec taille transversale dentado grueso recto y corte transversal		GQSR-Verzahnung mit sehr hoher Abtragsleistung GQSR cut with very high abrasion performance denture-GQSR avec un pouvoir abrasif très élevé dentado "GQSR" para un rendimiento de arranque muy elevado
mittlere X-Verzahnung medium double cut denture croisée moyenne dentado medio cruzado		X-Verzahnung mit hoher Abtragsleistung double cut with high abrasion performance denture X avec un pouvoir abrasif élevé dentado "X" para un rendimiento de arranque elevado
SPEED-Verzahnung SPEED-Cut SPEED-Denture SPEED-Dentadura		SPEED-Spezialverzahnung mit passiver Sicherheit, empfehlenswert bei Diabetikern special SPEED cut with passive safety, recommended for diabetic patients SPEED-denture spéciale avec la sécurité passive, recommandée pour les patients diabétiques dentado especial „SPEED“ con seguridad pasiva, recomendado sobre todo para diabéticos.

grobe gerade Verzahnung Querhieb

- für gryphotisch verdickte Nägel und das zügige Ausfräsen von Orthesen-kunststoffen
- mit sehr hoher Abtragsleistung für Acryl

coarse straight cut cross cut

- for thick gryphotoc nails and rapid removal of orthesis silicone
- with very high abrasion performance for acrylic material

denture droite grosse taille transversale

- pour les ongles épais atteint d'onychogriphose et le fraisage de la
- avec un pouvoir abrasif performance for acrylic material très élevé pour l'acrylique

dentado grueso recto y corte transversal

- para el tratamiento de uñas muy hinchadas y resina para ortésas
- con abrasión muy alta para acrílico

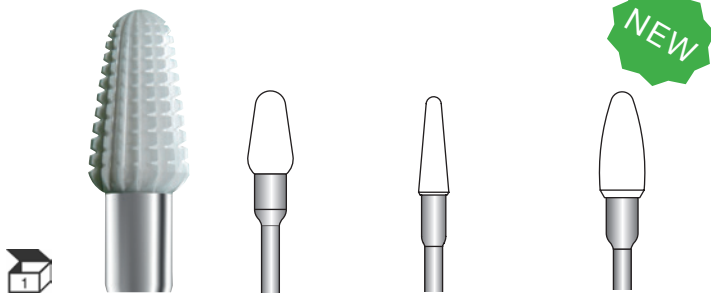

BUSCH	K424GQSR	K429GQSR	K425GQSR
ISO Ø	060	040	060

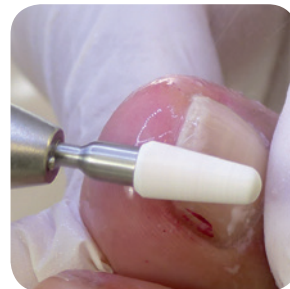

mittlere X-Verzahnung

- für eine gezielte Konturierung formveränderter oder mykotischer Nägel
- mit hoher Abtragsleistung für Gel

medium double cut

- for specific outlining of misshapen or fungal nails
- with high abrasion performance for gel

denture croisée moyenne

- pour le contour ciblé des ongles déformés ou des ongles épais mycosique
- avec un pouvoir abrasif élevé pour le gel

dentado medio cruzado

- para un contorno especial de uñas deformadas o uñas micóticas
- con abrasión alta para gel

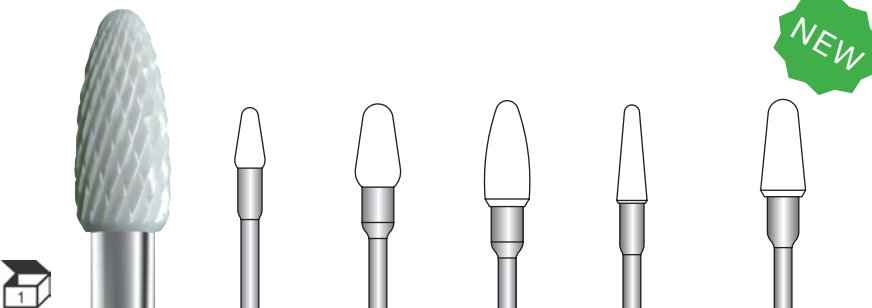

BUSCH	K424X	K424X	K425X	K429X	K429X
ISO Ø	040	060	060	040	060



SPEED-Verzahnung

- für verdickte Nägel, universell einsetzbar
- mit passiver Sicherheit für Gel und Acryl

SPEED-cut

- for thick nails, suitable for universal use
- with passive safety for gel and acrylic material

SPEED-denture

- pour les ongles épais, usage universel
- avec la sécurité passive pour le gel et l'acrylique

SPEED-dentado

- para uñas hinchadas y uso universal
- con seguridad pasiva para gel y acrílico

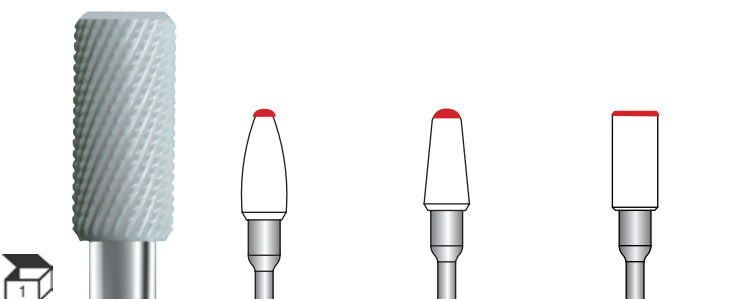

BUSCH	K425SPEED	K429SPEED	K431SPEED
ISO Ø	060	060	060









Stahl-Fräser, rostsicher Stainless steel cutters Fraises en acier inoxydable Fresas de acero inoxidable

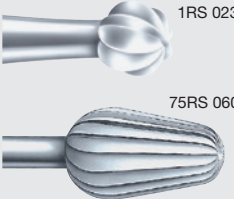

Zur besseren Identifizierung
for a better identification
pour une meilleure identification
para una mejor identificación

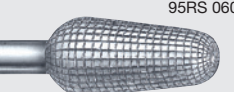
Anwendung/application/application/aplicación

Verzahnungsart type of cuts type de denture tipos de dentado	Instrumentenbeispiel examples of instruments exemples d'instruments ej. de los instrumentos	Einsatzbeispiele work area domaine d'application sector de aplicación
mittlere Verzahnung medium cut denture moyenne dentado medio	 <p>1RS 023 75RS 060</p>	entfernen von Hämatomen und Hühneraugen unter der Nagelplatte removal of haematoma and corns under the nail surface enucléation des hématomes et des cors sous unguéaux eliminación de hematomas y callos bajo la uña wirksame Nagelbearbeitung efficient nail treatment traitement efficace de l'ongle tratamiento eficaz de las uñas
mittlere Verzahnung, Querhieb medium cut, cross cut denture moyenne, taille transversale dentado medio, corte transversal	 <p>11RS 023 85RS 060</p>	Bearbeitung von Verhornungen und Hühneraugen treatment of very thick calluses and corns traitement de kératoses et cors tratamiento de cornificaciones y callos zügiges Abtragen von Hornhaut fast abrasion of callus abrasion rapide de callosité rápida eliminación de callosidad
feine Verzahnung, Querhieb fine cut, cross cut denture fine, taille transversale dentado fino, corte transversal	 <p>95RS 060</p>	glätten von Hornhaut smoothing of callus lissage de callosité alisado de callosidad
Hohlfräser hollow instruments fraise creuse fresa hueca	 <p>225RS 023</p>	entfernen von Hühneraugen, Schwielen und Ausfräsen von Hornhautilen removal of corns, calluses and to ream callus grooves l'enucléation de cors, kératoses et traitement des sillons cornés eliminación de callo, callosidades y fresado de estrías córneas
Polygonales Arbeitsteil ohne scharfe Schneiden polygonal working part without sharp blades partie travaillante polygonale sans coupants parte de trabajo provista polygonal, sin cortantes vivos	 <p>406L-RS 012</p>	entfernen von Nagelfalzablagerungen und überstehender Nagelhaut removal of nail fold deposits and protruding cuticles enlèvement du dépôt des sillons et de la cuticule eliminación de depósitos dentro de la ranura de la uña y de la cutícula

RS = Rostsicher, stainless steel, inoxydable, inoxidable

Stahl-Fräser, rostsicher • Stainless steel cutters
Fraises en acier inoxydable • Fresas de acero inoxidable



• die Verwendung von RS-Stahl sichert optimalen Korrosionsschutz auch nach der Sterilisation

• using of stainless steel ensures an optimal anti-rust protection also after sterilization

• l'utilisation d'acier inoxydable assure la protection contre la corrosion aussi après la stérilisation

• el uso de acero inoxidable permite obtener una óptima protección anticorrosiva de los instrumentos también después de la esterilización

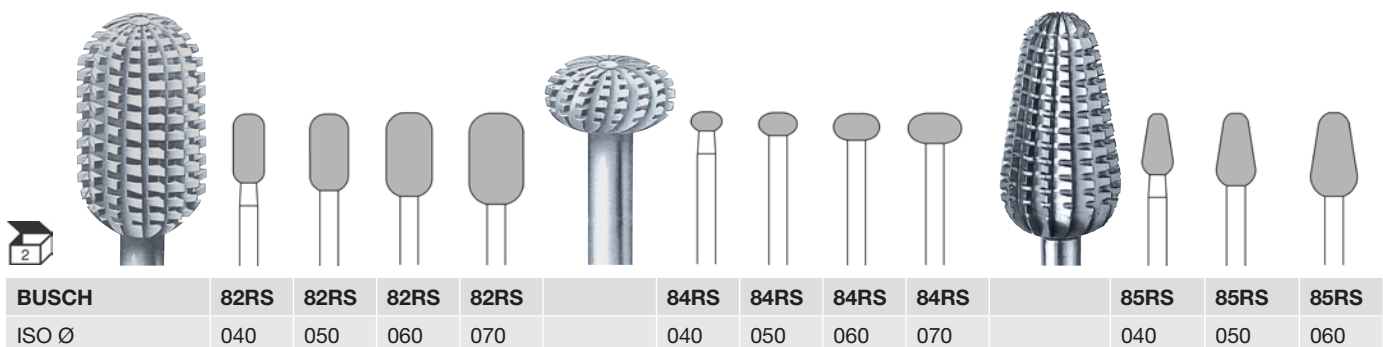
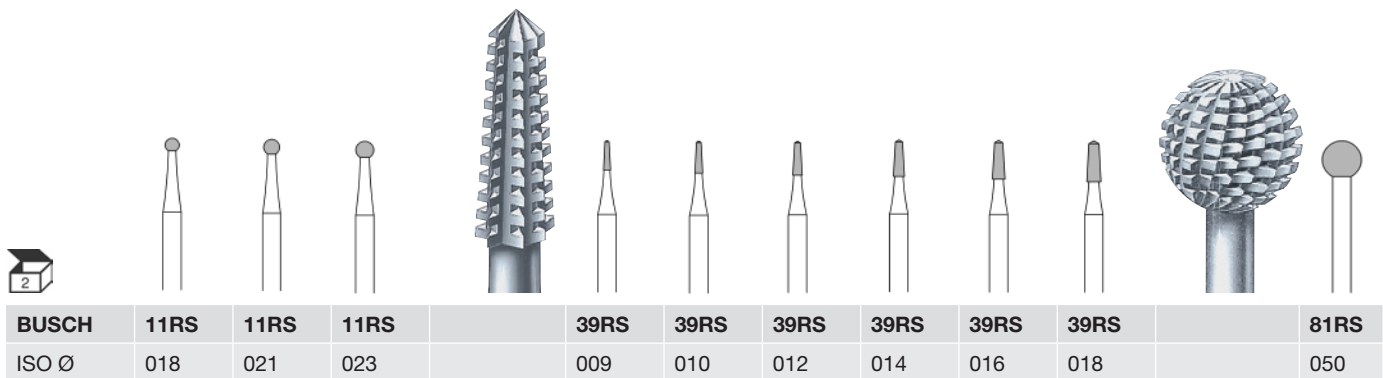
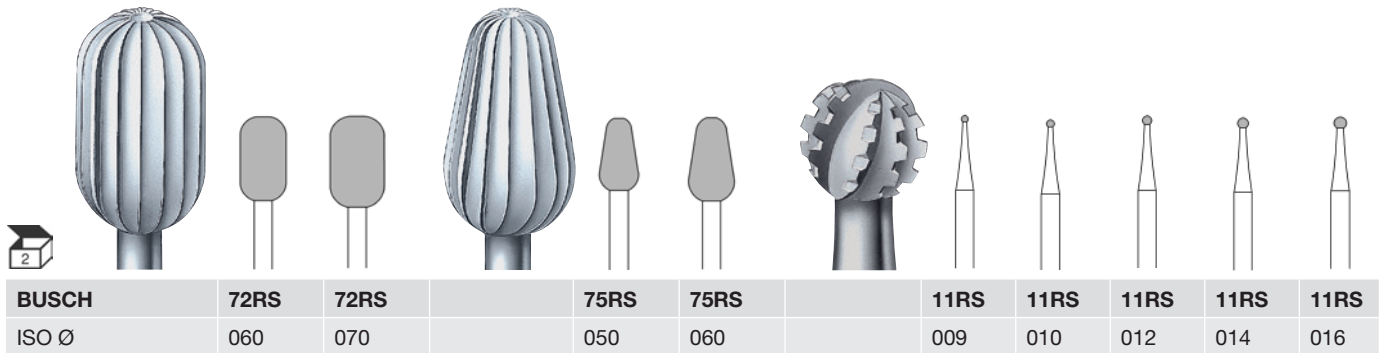
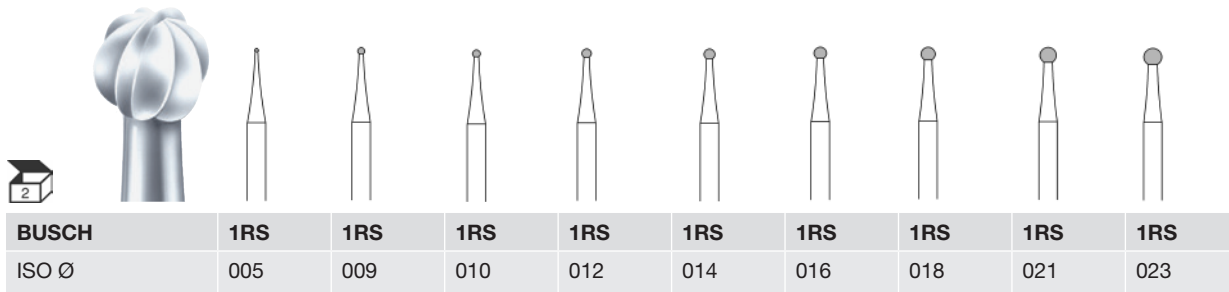

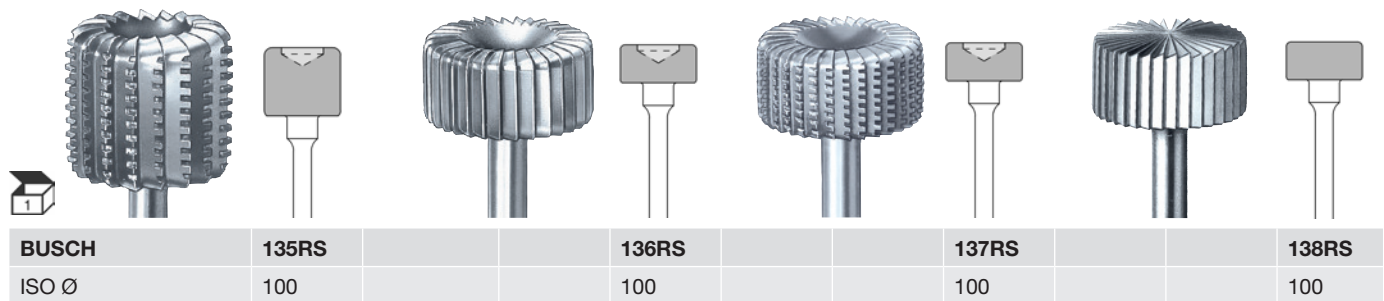

für das schonende Entfernen
 von Hühneraugen/Clavi

Drehzahlempfehlung
 3.000-5.000 min⁻¹

pour une abrasion en douceur
 des cors/clavis

vitesse recommandée
 3.000-5.000 min⁻¹

for a gentle removal of
 corns/clavi

recommended speed
 3.000-5.000 r.p.m.

para la cuidadosa eliminación
 de callos

velocidad recomendada
 3.000-5.000 min⁻¹

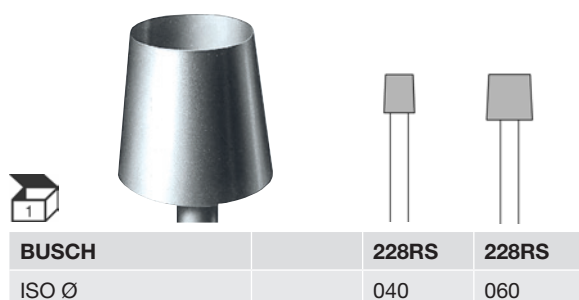
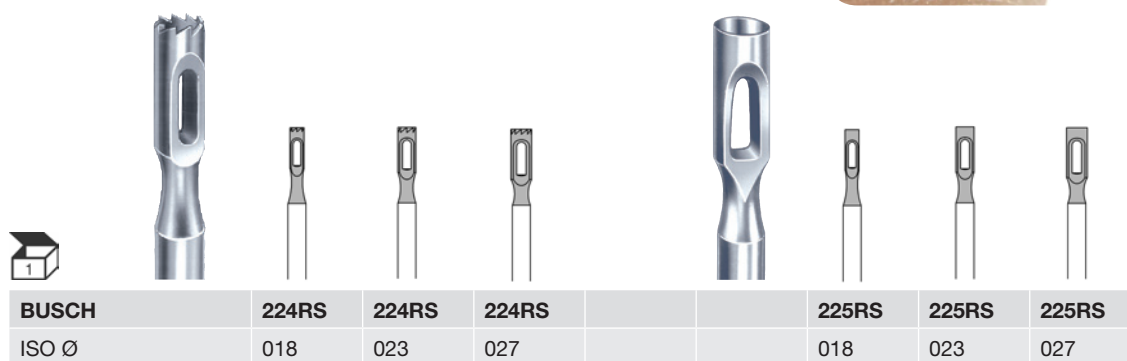

Drehzahlempfehlung
 3.000 - 5.000 min⁻¹

recommended speed
 3.000 - 5.000 r.p.m.

vitesse recommandée
 3.000 - 5.000 min⁻¹

velocidad recomendada
 3.000 - 5.000 min⁻¹

polygonales Arbeitsteil ohne scharfe Schneiden

- für die schonende Entfernung von Ablagerungen in der Nagel falz bei einer Instrumentendrehzahl von 5.000 - 20.000 min⁻¹.
- für die schonende Entfernung der Kutikula bei einer Instrumentendrehzahl von 5.000 - 20.000 min⁻¹.
- für flächiges Arbeiten empfehlen wir die Variante 406L-RS
- grobe Diamantschleifer oder verzahnte Instrumente hinterlassen bei dieser Anwendung ungewollte Riefen auf dem Nagel

polygonal working part without sharp blades

- for the gentle removal of deposits in the nail fold at an instrument speed of 5.000 - 20.000 r.p.m.
- for the gentle removal of the cuticle at an instrument speed of 5.000 - 20.000 r.p.m.
- we recommend the version 406L-RS for wide-area work.
- by this application diamond instruments with coarse grit or rather instruments with cuts leave unintentional grooves on the nail

partie travaillante polygonale sans lames coupantes

- pour enlever avec ménagement le dépôt dans les sillons de l'ongle, en travaillant à une vitesse de 5.000 -20.000 tours/min.
- pour enlever avec ménagement la cuticule, en travaillant à une vitesse de 5.000 - 20.000 tours/min.
- pour le traitement des grandes surfaces nous recommandons la forme 406L-RS
- les instruments diamantés avec un grains gros et les instruments avec dentures provoquent des rainures indésirables sur l'ongle

parte de trabajo provista polygonal, sin cortantes vivos

- para eliminar, de manera cuidadosa, depósitos dentro de la ranura de la uña, trabajando con una velocidad de 5.000 - 20.000 revoluciones/minuto.
- para eliminar, de manera cuidadosa, la cutícula, trabajando con una velocidad de 5.000 - 20.000 revoluciones/minuto.
- para un trabajo plano recomendamos la variante 406L-RS
- los instrumentos diamantados para de grano grueso o dentados dejan, en este caso, estrías indeseadas en las uñas.



keine Schneiden
no blades
pas de lames
sin cortantes vivos

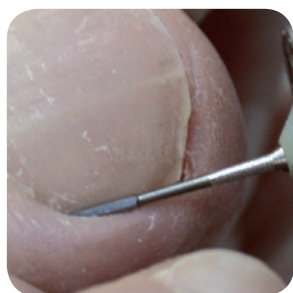

Draufsicht
top view
vue d'en haut
vista de encima

- mit diamantiertem Arbeitsteil
- with diamond coated working part
- avec partie travaillée diamantée
- parte activa diamantada



NEW

• **feine Körnung**
fine grit
grain fin
grano fino

NEW

• **extra feine Körnung**
extra fine grit
grain extra fin
grano extra fino



BUSCH	407RS	406L-RS	8407LF	8406LF	8407LEF	8406LEF
ISO Ø	012	012	012	012	012	012



Schleifkörper, Polierer, Bürsten Abrasives, polishers, brushes Abrasive, polissoirs, brosses Abrasivos, pulidores, cepillos

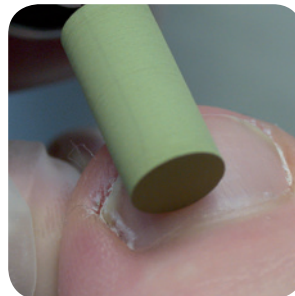

Anwendung/application/application/aplicación

Verzahnungsart type of cuts type de denture tipos de dentado	Instrumentenbeispiel examples of instruments exemples d'instruments ej. de los instrumentos	Einsatzbeispiele work area domaine d'application sector de aplicación
Edelkorund, rosa high-grade corundum, pink corindon affiné, rose corindon fino, rosa	652 033 	Für feine Schleifarbeiten an Nagel und Haut for fine grinding work on nail and cuticle pour l'abrasion fine de l'ongle et de la peau para la abrasion fina de uña y piel
Edelkorund, weiß high-grade corundum, white corindon affiné, blanc corindon fino, blanco	524 055 	Nagelprothetik und Spangentechnik nail prosthetics and brace technique prothèse d'ongle et l'orthonyxie prótesis de la uña y técnica de abrazadera
Silikonbindung silicone bond liaison silicone ligazón silicona	9629 080  9625 080 	Vorpolitur von Nägeln und Nagelprothesen prepolishing of nails and nail prosthesis prépolissage des ongles et des prothèses d'ongle prepulimento de uñas y prótesis Glanzpolitur von Nägeln und Nagelprothesen high-lustre polishing of nails and nail prosthesis polissage spéculaire des ongles et des prothèses d'ongle pulimento brillo de uñas y prótesis
Ziegen- und Pferdehaar goat and horsehair poils de chèvre et cheval cerdas de cabra y caballo	9738 220  9736 140 	Nagelreinigung, Nagelpolitur mit Paste und Instrumentenreinigung nail cleaning, nail polishing with paste and cleaning of instruments nettoyage de l'ongle, polissage de l'ongle à l'aide d'une pâte et nettoyage d'instruments limpieza de las uñas y pulimento con pasta y limpieza de los instrumentos

Edelkorund Schleifkörper • Abrasifs en corindon
High-grade corundum abrasives • Abrasivos de corindón



Edelkorund (Al₂O₃), rosa
• für feine Schleifarbeiten
an Nagel und Haut

high-grade corundum (Al₂O₃), pink
• for fine grinding work on nails
and cuticle

corindon affiné (Al₂O₃), rose
• pour l'abrasion fine de l'angle
et de la peau

corindon fino (Al₂O₃), rosa
• para empleos abrasivos de
uña y piel

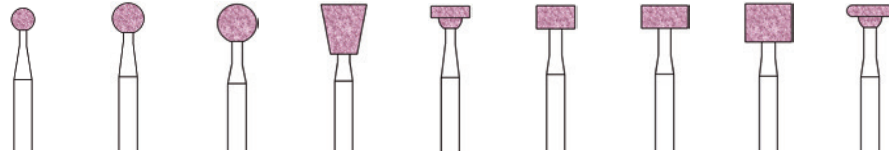

BUSCH	601	602	603	609	619	620	623	624	627
ISO Ø	030	040	050	060	050	050	060	060	060

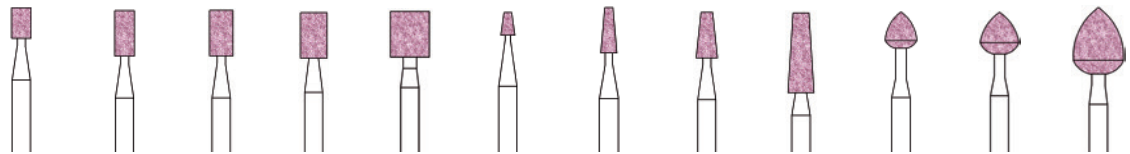

BUSCH	636	637	638	639	640	646	648	650	652	656	657	658
ISO Ø	025	025	030	035	050	018	020	028	033	040	050	065

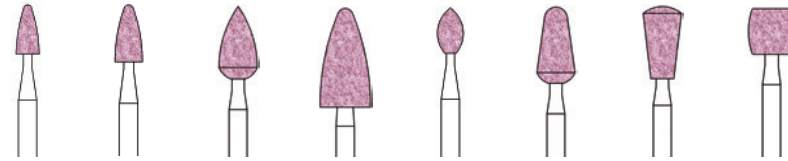

BUSCH	661	662	663	665	666	671	677	682
ISO Ø	030	035	050	065	033	050	050	060

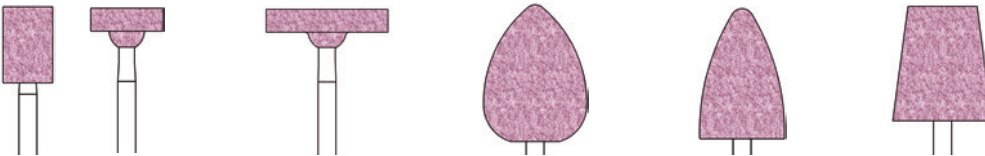

BUSCH	760	712	716	743	744	749
ISO Ø	065	095	160	135	110	130

Edelkorund (Al₂O₃), weiß
• Nagelprothetik und
Spangentechnik

high-grade corundum (Al₂O₃), white
• nail prosthetics and brace
technique

corindon affiné (Al₂O₃), blanc
• prothèse d'angle et l'orthonyxie

corindón fino (Al₂O₃), blanco
• prótesis de la uña y técnica de
abrazadera

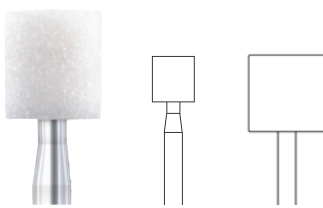

BUSCH	524	524
ISO Ø	055	100



- Politur des Nagelrückens bei der Nagelprothetik
- Politur an Acrylaten und Nagelprothesen
- Abrunden und feine Nachbearbeitung von Nagelrändern
- Glätten empfindlicher Hautbereiche
- Glätten rauer Oberflächen von Naturnagel und/oder Gel/Acryl

- polishing of the nail surface in nail prosthetics
- polishing of acrylates and nail prosthesis
- fine rounding-off of the nail edges
- smoothening sensitive skin areas
- smoothing of rough surfaces of natural nails and/or gel/ acrylic

- polissage du dos de l'ongle lors d'un traitement prothétique
- polissage des acrylates et des prothèses d'ongle
- pour le contour et les finitions des bords de l'ongle
- lissage des parties de la peau sensibles
- lissage des surfaces râpeuses des naturels et/ou de gel/ acrylique

- pulimento de la superficie de uña y de la prótesis
- pulimento de la prótesis y acrilatos
- para prepulir el lado trasero de la prótesis de uña
- para el alisado de partes de piel sensitivas
- Alisado de superficies rugosas de uñas naturales y/o de gel/ acrílico

Glätten, grün

smoothing, green

lissage, vert

alisado, verde

SiC, Silikon, Korngröße grob
Bindungshärte mittel
SiC, Silicone, Grit size coarse
bond hardness medium
SiC, silicone, Taille de grain gros
dureté de liaison moyen
SiC, silicona, Tamaño de grano grueso
dureza de la ligazón media



BUSCH	9626G	9626G	9626G	9628G	9628G	9627G	9629G
ISO Ø	055	100	120	065	100	080	080

Politur, anthrazit

polishing, anthrazite

polissage, anthrazite

pulimento, antracita

SiC, Silikon, Korngröße mittel
Bindungshärte mittel
SiC, Silicone, Grit size medium
bond hardness medium
SiC, silicone, Taille de grain moyen
dureté de liaison moyen
SiC, silicona, Tamaño de grano medio
dureza de la ligazón media

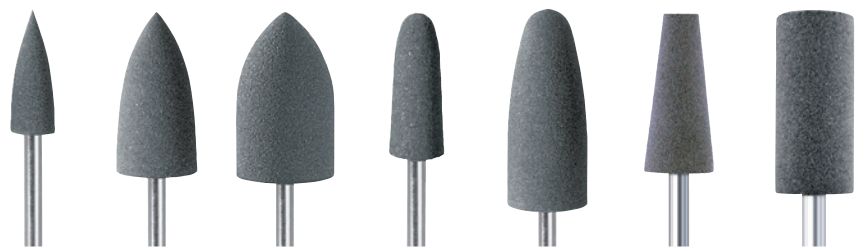

BUSCH	9626	9626	9626	9628	9628	9627	9629
ISO Ø	055	100	120	065	100	080	080

Endpolitur, khaki

end-polishing, khaki

polissage final, kaki

pulimento final, caqui

SiC, Silikon, Korngröße fein
Bindungshärte mittel
SiC, Silicone, Grit size fine
bond hardness medium
SiC, silicone, Taille de grain fin
dureté de liaison moyen
SiC, silicona, Tamaño de grano fino
dureza de la ligazón media



BUSCH	9622	9622	9622	9624	9624	9623	9625
ISO Ø	055	100	120	065	100	080	080

Schwabbel • Polishing buff
Disque à polir • Discos pulidores



Microfaser-Schwabbel

- abschließende Hochglanz-politur nach Pasteneinsatz

disque à polir de microfibre

- polissage final après utilisation d'une pâte

micro fibre-polishing buffs

- final high-lustre polishing after use of paste

discos pulidores-micro fibra

- para el pulimento final de alto brillo tras la utilización de pasta



BUSCH	9644
ISO Ø	250

SOFT WHEELS,
imprägnierte
Baumwollschwabbel

Politur von gesunden Natur-Nägeln und Kunstnagelmaterial (Trockentechnik empfohlen)

SOFT WHEELS,
impregnated buffs

polishing of healthy natural nails as well as artificial nail material (dry technique is recommended)

SOFT WHEELS,
meulette coton
imprégnées

polissage des ongles naturels sains et de matière à ongles artificiels (technique à sec conseillée)

SOFT WHEELS,
discos de algodón
impregnados para

pulido de uñas naturales sanas y material de uñas artificiales (técnica en seco recomendada)

Vorpolitur, grün
Edelkorund (Al₂O₃)
Korngröße mittel
pre-polishing, green
corundum (Al₂O₃)
grit size medium
prépolissage, vert
corindon (Al₂O₃)
taille de grain moyen
prepulimento, verde
corindon (Al₂O₃)
tamaño de grano media

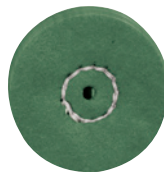

Glanzpolitur, pink
Edelkorund (Al₂O₃)
Korngröße extra fein
high-lustre polishing, pink
corundum (Al₂O₃)
grit size extra fine
polissage brillant, rose
corindon (Al₂O₃)
taille de grain extra fin
pulimento brillo, fucsia
corindon (Al₂O₃)
tamaño de grano extra fino

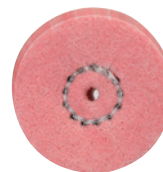

BUSCH	9544M
ISO Ø	220



BUSCH	9544F
ISO Ø	220

Träger, rostsischerer Stahl
mandrels, stainless steel
mandrin, inoxydable acier
mandril, inoxidable acero

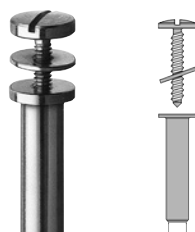

BUSCH	305RS
ISO Ø	050

Bürsten

Ziegenhaar, weich

- für die Nagelpolitur mit Paste
- für die Nagelreinigung

brushes

goat hair, sleek

- for the polishing of nails with paste
- for the cleaning of nails

brosses

poils de chèvre, doux

- pour le polissage des ongles à l'aide d'une pâte
- pour le nettoyage des ongles

cepillos

cerda de cabra, blandas

- para el pulimento de las uñas con pasta
- para la limpieza de las uñas



BUSCH	9738			9738			9739
ISO Ø	140			220			100

Reinigungsbürste

Pferdehaar, hart

- für die Reinigung von Stahl- und Hartmetallinstrumenten

brosse à nettoyer

poils de cheval, dur

- pour le nettoyage d'instruments en acier et en carbure

cleaning brush

horse hair, hard

- for the cleaning of steel- and carbide instruments

cepillo para limpiar

cerdas de caballo, duras

- para la limpieza de instrumentos de acero y tungsteno



BUSCH	9736		
ISO Ø	140		

Bürsten, Polierer und Schwabbeln werden im Bereich der Podologie als „Kosmetische Produkte“ angesehen und erhalten deshalb kein CE-Zeichen.

Brushes, polishers and polishing buffs are considered „cosmetic products“ in podiatry and therefore do not bear the CE-mark.

Étant considérés comme „instruments cosmétiques“ les brosses, polissoirs et disques à polir utilisés en podologie ne portent donc pas de marquage CE.

Los cepillos y discos pulidores se consideran „productos cosméticos“ en el sector de la podología, y no reciben por tanto el distintivo CE.

Polierpaste

Diamantdurchsetzte Paste (3 µm)

- für Hochglanzpolitur von Acrylaten und Nagelprothesen.

Maße:

100 mm x 25 mm x 14 mm

polishing paste

diamond interspersed paste (3 µm)

- for high-lustre polishing of acrylates and nail prostheses.

dimensions:

100 mm x 25 mm x 14 mm

pâte à polir

pâte diamantée (3 µm)

- pour le polissage spéculaire d'acrylates et de prothèses d'ongle.

dimension:

100 mm x 25 mm x 14 mm

pasta de pulir

pasta diamantada (3 µm)

- para el pulimento de alto brillo de acrílatos y prótesis de uña.

dimensiones:

100 mm x 25 mm x 14 mm



BUSCH				9646			
--------------	--	--	--	-------------	--	--	--





Instrumentensätze Sets of instruments Sets d'instruments Sets de instruments

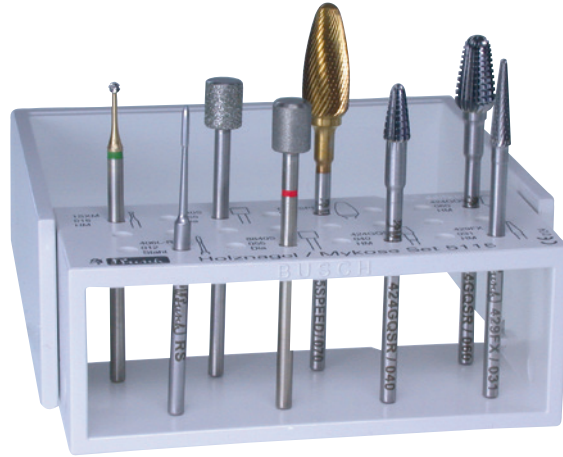

Instrumente
+ Steri-Safe_{pro}
(desinfizierbar und sterilisierbar
bis 180°C)
+ Hygienebox Podo-Lock
HPL 805 (desinfizierbar im
Spray- oder Eintauchverfahren)

instruments
+ Steri-Safe_{pro}
(for disinfection and sterilization
up to 180°C)
+ hygiene box Podo-Lock
HPL 805 (desinfectable by
spraying or dipping method)

instruments
+ Steri-Safe_{pro}
(peuvent être désinfectés et
stérilisés jusqu'à 180°C)
+ la box hygiène Podo-Lock
HPL 805 (Méthode de
désinfection par spray ou par
immersion)

instrumentos
+ Steri-Safe_{pro}
(se puede desinfectar y esterilizar
hasta 180°C)
+ caja higiénica Podo-Lock
HPL 805 (modo de
desinfección por espray
o por inmersión)

Die sichere Patientenbehandlung mit rotierenden Instrumenten erfordert Systematik, Hygiene und Organisation.

Thoroughly systematic working procedures, hygiene and organization are important for treating patients safely with rotary instruments.

Le traitement soigneux des patients avec des instruments rotatifs, demande de la systématique, de l'hygiène et de l'organisation.

El tratamiento seguro de los pacientes con instrumentos rotativos requiere una sistemática, higiene y organización.

Systematik

Um Sie dabei zu unterstützen, haben wir Instrumentensätze für die spezifische Anwendung konzipiert. Die Instrumentensätze sind Empfehlungen und ergänzbar für Ihren individuellen Bedarf. Die Sätze werden in der neuen Hygienebox PODO-LOCK geliefert.

systematic

To support your working procedures, we have designed instrument sets for specific applications. The configuration of these instrument sets is considered a recommendation only, and can be complemented as required. The sets are delivered in the new hygiene box PODO-LOCK.

système

Afin de vous faciliter votre travail, nous avons composé des jeux d'instruments en fonction des utilisations spécifiques. Proposés à titre de recommandations, ces jeux d'instruments peuvent être complétés selon vos besoins. Les sets sont livrés dans les nouvelles boîtes d'hygiène PODO-LOCK.

sistemática

Para ayudarle hemos concebido juegos de instrumentos para aplicaciones específicas. Los juegos de instrumentos son recomendaciones y pueden ser, ampliados según sus necesidades individuales. Los juegos serán suministrados en caja higiénica PODO-LOCK.

Hygiene

Neben der Funktion als universell einsetzbarer Bohrerständer zur Aufbewahrung und Organisation ist der Steri-Safe_{pro} ein ideales Behältnis zur instrumentenspezifischen Desinfektion, Reinigung und Sterilisation bis 180 °C. Weitere Informationen zum Steri-Safe_{pro} finden Sie auf Seite 48.

hygiene

The Steri-Safe_{pro} is a universal bur holder for storing and organizing burs as well as being perfect for disinfecting, cleaning and sterilizing specific instruments up to 180 °C. Please turn to page 48 for further details about the Steri-Safe_{pro}.

hygiène

Pouvant être utilisé, de façon universelle, comme porte-fraises pour le stockage et l'organisation, le Steri-Safe_{pro} représente le récipient idéal répondant à vos besoins au niveau du nettoyage, de la désinfection et de la stérilisation jusqu'à 180 °C. Pour tous renseignements complémentaires concernant le Steri-Safe_{pro}, se reporter à la page no. 48.

higiene

Steri-Safe_{pro} es, a parte de su función como porta-fresas universal para el almacenamiento y la organización de las fresas, un recipiente ideal para la desinfección, limpieza y esterilización hasta 180 °C específica de los instrumentos. Más información acerca del Steri-Safe_{pro} la encontrará en la página 48.

Organisation

Praxisingerechte, kennzeichnare Instrumentensätze ermöglichen die Bereitstellung eines hygienisch aufbereiteten Instrumentariums, welches nach Gebrauch dem Hygienekreislauf, zur Vorbereitung auf den nächsten Einsatz, zugeführt werden kann.

organization

Practical instrument sets, which are markable, enable the provision of hygienic prepared instruments, which after going through the hygienic cycle can be prepared and put back again for the next use.

organisation

Des jeux d'instruments pouvant être pourvus de marquage et répondant aux besoins de praticien, permettent la mise à disposition des instruments, préparés de manière hygiénique. Après usage, et en vue du prochain emploi, les instruments peuvent être réintégrés dans le circuit d'hygiène.

organización

Juegos de instrumentos, marcados y orientados a la práctica, facilitan el proceso higiénico del instrumental, ya que éste, después del ciclo higiénico, esta preparado para la aplicación siguiente.

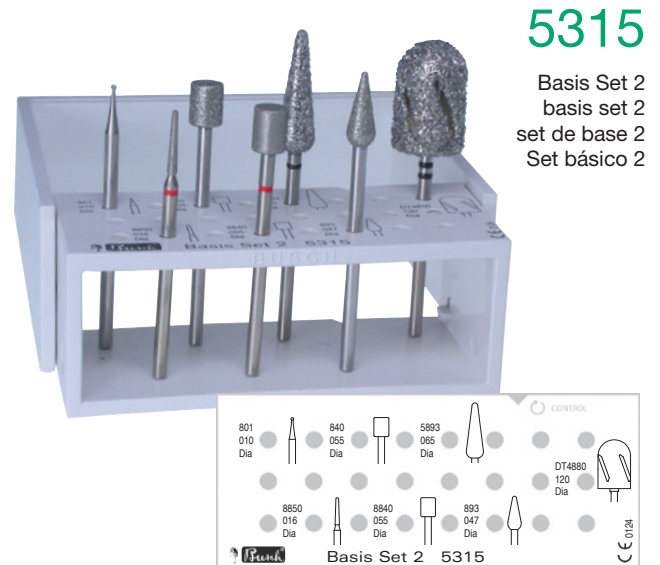
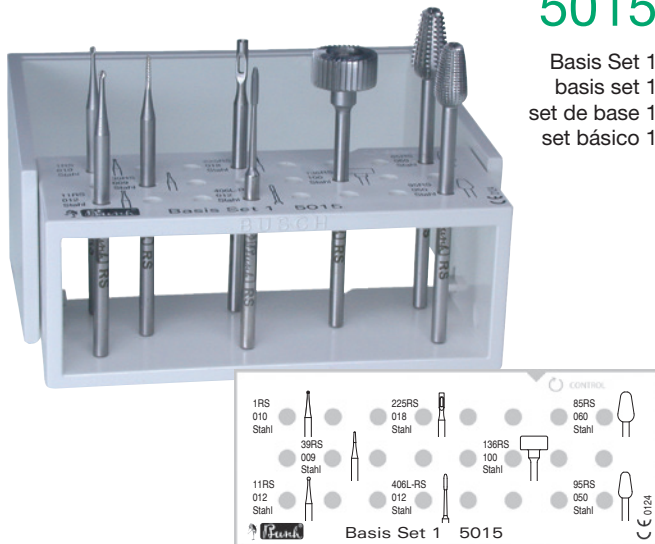

Eine Auswahl rostsicherer Stahlinstrumente für die Bearbeitung von Nagelfalz, Hühneraugen/Clavi sowie für die Hornhautentfernung

- verhornte Nagelfalz freilegen 1RS, 11RS, 39RS
- Nagelfalz reinigen/Nagelhaut entfernen 406L-RS
- Kleine Rhagaden/Hautpartien entfernen 39RS
- Clavi entfernen 225RS, 11RS, 1RS
- Mykotische Nägel beschleifen 136RS
- Hornhaut abtragen 85RS
- Hornhaut glätten 95RS

a selection of stainless steel instruments for treating the nail fold, corns/clavi and for removing callus

- 1RS, 11RS, 39RS for treating hard nail folds
- 406L-RS for cleaning the nail fold / removing cuticle
- 39RS for small fissures / removing skin
- 225RS, 11RS, 1RS for removing clavi
- 136RS for grinding mycotic nails
- 85RS for removing callus
- 95RS for smoothing callus

une sélection d'instruments en acier inoxydable pour le traitement du sillon de l'ongle et des cors et pour l'élimination des callosités

- pour dégager le sillon de l'ongle racorni 1RS, 11RS, 39RS
- pour nettoyer le sillon de l'ongle / éliminer les cuticules 406L-RS
- pour éliminer les petites rhagades / particules de peau 39RS
- pour éliminer les cors 225RS, 11RS, 1RS
- pour lisser les ongles mycosiques 136RS
- pour éliminer les callosités 85RS
- pour lisser les callosités 95RS

una selección de instrumentos de acero inoxidable para tratar la ranura de la uña, los callos, así como para eliminar callosidades

- dejar al descubierto la ranura de uña cornificada 1RS, 11RS, 39RS
- limpiar la ranura de la uña/eliminar la cutícula 406L-RS
- eliminar pequeñas rágades/porciones de piel 39RS
- eliminar callos 225RS, 11RS, 1RS
- abrasión de uñas micóticas 136RS
- eliminar callosidad 85RS
- alisar callosidad 95RS

Eine Auswahl von Diamantschleifern in verschiedenen Körnungen für das sanfte Schleifen auf Hornhaut und Nagel

- Abtrag dicker Hornschwielen DT4880
- Entfernen starker Verhornungen 5893
- Hornhautglättung 893, 840
- Clavi entfernen 801
- Nagelglättung 840
- Feinbearbeitung von Haut und Nagel 8840, 8850

a selection of diamond instruments in various grit sizes for gently grinding callus and nails

- DT4880 for removing thick callus
- 5893 for removal of major callus
- 893, 840 for smoothing callus
- 801 for removing clavi
- 840 for smoothing nails
- 8840, 8850 for fine treatment of cuticle and nails

une sélection d'instruments diamantés de différents grains pour fraiser en douceur les callosités et les ongles

- pour enlever les hyperkératoses DT4880
- pour éliminer les durillons 5893
- pour lisser les callosités 893, 840
- pour éliminer les cors 801
- pour lisser l'ongle 840
- pour les traitements de finition de la peau et de l'ongle 8840, 8850

una selección de instrumentos diamantados de granos diferentes para la suave abrasión de la callosidad y la uña

- eliminación de callosidades gruesas DT4880
- eliminación de cornificaciones duras 5893
- alisado de callosidad 893, 840
- eliminar callos 801
- alisado de uñas 840
- tratamiento de precisión de piel y uña 8840, 8850

5316

Diabetiker Set
diabetic set
set pour diabétique
set para diabéticos

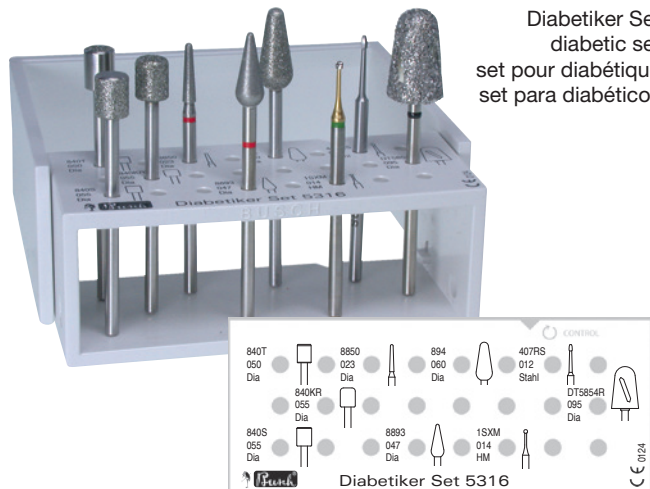

für ein minimalinvasives Arbeiten am diabetischen Fuß;
abgerundete und nur teilweise diamantierte Instrumente
minimieren das Verletzungsrisiko bei der Behandlung

- dosierte Entfernung starker Verhornungen DT5854R
- Hornhautglättung 840KR, 894
- sichere Nagelbehandlung 840S (SIDE GRIP Serie)
- sichere Nagelkürzung 840T (TOP GRIP Serie)
- Feinbearbeitung von Haut- und Nagel 8893, 8850
- Nagelfalz reinigen / Nagelhaut entfernen 407-RS
- Sanftes Ausfräsen von Clavi und Nagelmykosen 15XM

for minimum invasive treatment of the diabetic foot; rounded
instruments with only partial diamond coating minimize the risk
of injury during treatment

- DT5854R for removing major calluses
- 840KR, 894 for smoothing callus
- 840S (SIDE GRIP series) for safe nail treatment
- 840T (TOP GRIP series) for shortening nails
- 8893, 8850 for fine treatment of cuticle and nails
- 407-RS for cleaning the nail fold / removing cuticle
- 15XM for clavi, as well as subungual and periungual calluses

pour un traitement minimal invasif du pied diabétique;
les instruments arrondés et seulement partiellement
diamantés minimisent les risques de blessure
lors de l'intervention

- pour éliminer avec précision les callosités DT5854R
- pour lisser les callosités 840KR, 894
- pour traiter l'ongle en toute sécurité 840S (série SIDE GRIP)
- pour raccourcir l'ongle en toute sécurité 840T (série TOP GRIP)
- pour les traitements de finition de la peau et de l'ongle 8893, 8850
- pour nettoyer le sillon de l'ongle / éliminer les cuticules 407-RS
- pour fraiser en douceur les cors et les mycoses de l'ongle 15XM

para trabajar de forma mínimamente invasiva en el pie
diabético; instrumentos redondeados y sólo parcialmente
diamantados minimizan el riesgo de lesiones durante
el tratamiento

- eliminación dosificada de cornificaciones duras DT5854R
- alisado de callosidad 840KR, 894
- tratamiento seguro de la uña 840S (serie SIDE GRIP)
- acortamiento seguro de la uña 840T (TOP Grip)
- tratamiento de precisión de piel y uña 8893, 8850
- limpiar la ranura de la uña/eliminar la cutícula 407-RS
- fresado suave de callos y onicomicosis 15XM

5116

Clavi Set
clavi set
set pour clavi
set para clavi

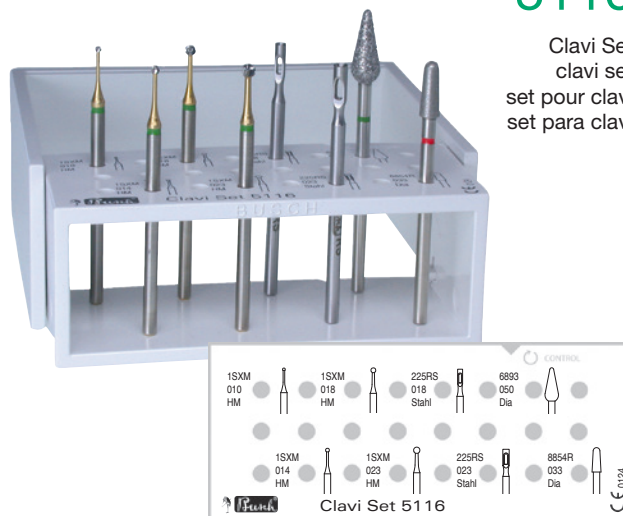

eine anwendungsorientierte Instrumenten-Auswahl zur gezielten
Bearbeitung bzw. Entfernung von Hühneraugen

- sanftes Ausfräsen von Clavi und Nagelmykosen 15XM
- Spezialbehandlung von Clavi 225RS
- Peringuale Verhornungen 15XM
- Verhornungen 6893
- Hautglättung 8854R

a user-oriented selection of instruments for specifically
treating and removing corns

- 15XM for gentle grinding of clavi and mycotic nails
- 225RS special treatment for clavi
- 15XM for periungual calluses
- 6893 for treating calluses
- 8854R for smoothing cuticle

une sélection d'instruments adaptés à la pratique
pour le traitement ciblé et/ou l'élimination des cors

- pour fraiser en douceur les cors et mycoses de l'ongle 15XM
- pour le traitement spécial des cors 225RS
- pour traiter les callosités périunguéales 15XM
- durillons 6893
- lissage de la peau 8854R

una selección de instrumentos orientada, para el tratamiento
selectivo o la eliminación de callos

- fresado suave de callos y onicomicosis 15XM
- tratamiento especial de los callos 225RS
- cornificaciones perinuguales 15XM
- cornificaciones 6893
- alisado de la piel 8854R

5115

Holz-nagel/Mykose Set
wooden/mycos nail set
set onychosis/mycose
set para uñas
gripóticas/micóticas

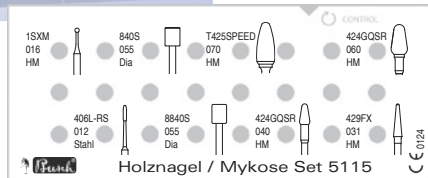
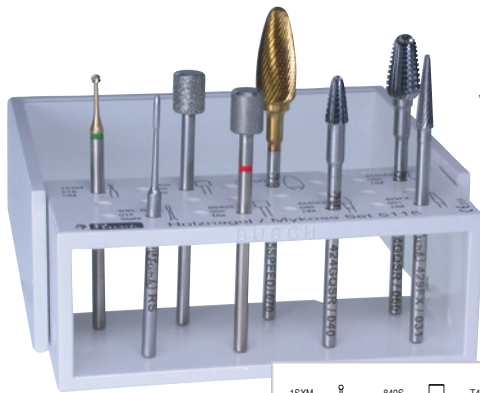

5317

Nagelprothetik Set
nail prosthetic set
set prothétique
set para prótesis
de uñas

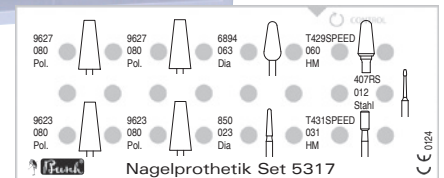
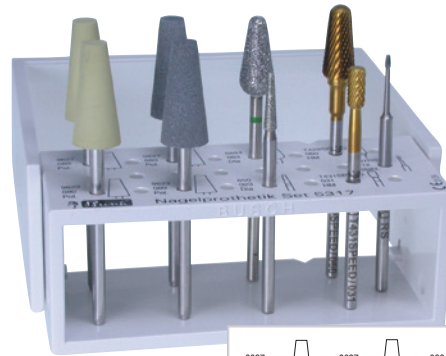

eine ideale Basisausstattung für präzises, schnelles und trotzdem schonendes Arbeiten an mykotisch/ grypotisch erkrankten Nägeln oder beim Abtrag größerer Mengen Nagelsubstanz

- Bearbeitung verdickter Naturnägel T425SPEED
- Bearbeitung von Kunstnagelmaterial T425SPEED
- Bearbeitung grypotischer Nägel 424GQSR
- Nagelfeinarbeitung 429FX
- Bearbeitung mykotischer Nägel 840S (SIDE GRIP Serie)
- Feinbearbeitung mykotischer Nägel 8840S (SIDE GRIP Serie)
- Nagelfalz reinigen / Nagelhaut entfernen 406L-RS
- Sanftes Ausfräsen von Clavi und Nagelmykosen 1SXM

the ideal basis set for precise, quick yet gentle treatment of mycotic / gryptic nails and for removing large quantities of nail substance

- T425SPEED for working on thickened natural nails
- T425SPEED for working on artificial nail material
- 424GQSR for working on gryptic nails
- 429FX for fine treatment of nails
- 840S (SIDE GRIP series) for working on mycotic nails
- 8840S (SIDE GRIP series) for fine treatment of mycotic nails
- 406L-RS for cleaning the nail fold / removing cuticle
- 1SXM for clavi, as well as subungual and periungual calluses

un set de base idéal pour traiter vite et avec précision, mais en douceur les ongles mycosiques et les onychogriphoses, ou pour enlever des quantités importantes de substance unguéale

- pour traiter les ongles naturels épaissis T425SPEED
- pour traiter les ongles artificiels T425SPEED
- pour traiter les onychogriphoses 424GQSR
- pour la finition des ongles 429FX
- pour traiter les ongles mycosiques 840S (série SIDE GRIP)
- pour la finition des ongles mycosiques 8840S (série SIDE GRIP)
- pour nettoyer le sillon de l'ongle / éliminer les cuticules 406L-RS
- pour fraiser en douceur les cors et les mycoses de l'ongle 1SXM

un equipamiento básico ideal para trabajar de forma precisa, rápida, y sin embargo cuidadosa, las uñas enfermas micóticas o para eliminar cantidades grandes de sustancia de la uña gripótica

- tratar uñas naturales engrosadas T425SPEED
- mecanizado de material de uñas artificiales T425SPEED
- tratar uñas gripóticas 424GQSR
- tratamiento de precisión de la uña 429FX
- tratamiento de uñas micóticas 840S (serie SIDE GRIP)
- tratamiento de precisión de uñas micóticas 8840S (serie SIDE GRIP)
- limpiar la ranura de la uña/eliminar la cutícula 406L-RS
- fresado suave de callos y onicomiosis 1SXM

für die gezielte Behandlung von erkrankten Naturnägeln und Kunstnagelmaterial in der Nagelprothetik

- Bearbeitung verdickter großer Nägel T429SPEED
- Bearbeitung verdickter kleiner Nägel T431SPEED
- Bearbeitung von Kunstnagelmaterial T429SPEED, T431SPEED
- Behandlung mykotischer Nägel 6894
- Nagelformgebung im Bereich Nagelfalz 850
- Nagelfalz reinigen / Nagelhaut entfernen 407-RS
- Nagel Vorpolutur 9627
- Nagel Glanzpolutur (mit Kühlfüssigkeit) 9623

for specific treatment of diseased natural nails and artificial nail material in nail prosthetics

- 6894 for coarse nail treatment
- 850 for forming the nail around the nail fold
- 407L-RS for cleaning the nail fold / removing cuticle
- T429SPEED for working on thickened large nails
- T431SPEED for working on thickened small nails
- T429SPEED, T431SPEED for working on artificial nail material
- 9627 for prepolishing nails
- 9623 for high-lustre polishing of nails (with coolant)

pour le traitement ciblé d'ongles naturels malades et de matériau pour ongles artificiels dans l'onychoplastie

- pour traiter les grands ongles épaissis T429SPEED
- pour traiter les petits ongles épaissis T431SPEED
- pour traiter les ongles artificiels T429SPEED, T431SPEED
- pour traiter les ongles mycosiques 6894
- pour modeler l'ongle dans la zone du sillon 850
- pour nettoyer le sillon de l'ongle / éliminer les cuticules 407-RS
- pour le pré-polissage de l'ongle 9627
- pour le polissage brillant de l'ongle (avec du liquide de refroidissement) 9623

para el tratamiento selectivo de las uñas naturales enfermas y del material de las uñas artificiales en la prótesis de uñas

- tratamiento de uñas grandes engrosadas T429SPEED
- tratamiento de uñas pequeñas engrosadas T431SPEED
- mecanizado del material de las uñas artificiales T429SPEED, T431SPEED
- tratamiento de uñas micóticas 6894
- conformación de la uña en la zona de la ranura 850
- limpiar la ranura de la uña/eliminar la cutícula 407-RS
- pulido previo de la uña 9627
- pulido de brillo alto de la uña (con líquido refrigerante) 9623

Polierer nur bis max. 134°C sterilisieren.
Sterilization of polishers max. up to 134°C.
Stérilisation de polissoirs jusqu'à 134°C max.
Esterilizacion de pulidores hasta max. 134°C.

5318

Set Bittig

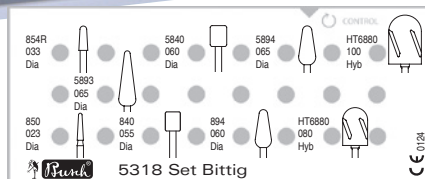
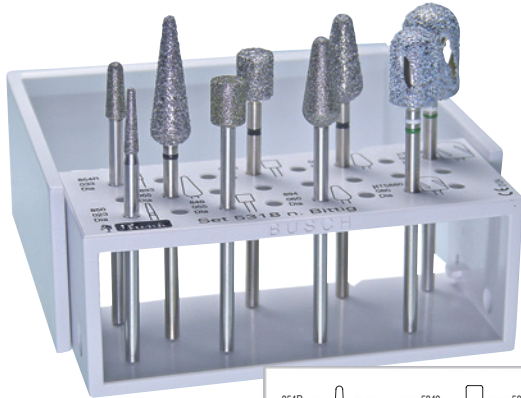

5118

ECO-Set Bittig

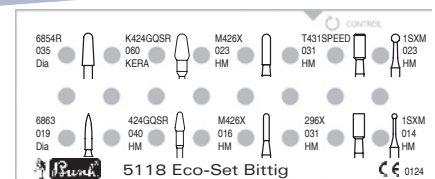
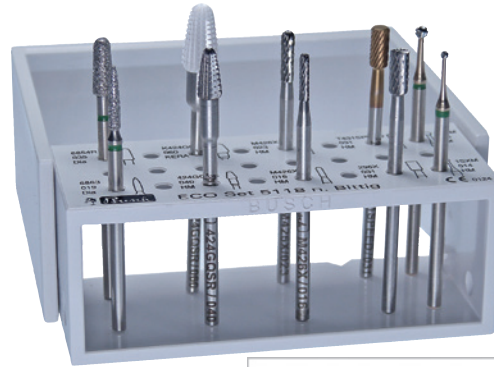

für alle Standardarbeiten an Nagel und Hornhaut, auch beim diabetischen Fuß

- Entfernen starker Verhornungen HT6880
 - Bearbeitung von Schrunden und Hyperkeratosen 894, 5894
 - Verdickte erkrankte Nägel 5840, 5894
 - Nagelformgebung und Glättung 840, 894, 850, 854
- Weitere Informationen finden Sie auch im Bildatlas für die medizinische Fußpflege nach Bittig, 3. Auflage

for all standard jobs on cuticle and callus, even on a diabetic foot

- HT6880 for removing major calluses
 - 894, 5894 for treating chapped skin and hyperkeratosis
 - 5840, 5894 for thickened, diseased nails
 - 840, 894, 850, 854 for shaping and smoothing nails
- further information can also be found in the pictorial atlas of medical podiatry according to Bittig, 3rd edition

pour tous les travaux standards sur les ongles et les callosités, également pour les pieds des diabétiques

- élimination des callosités épaisses HT6880
 - traitement des fissures et des hyperkératoses 894, 5894
 - ongles épais malades 5840, 5894
 - modelage des ongles et lissage 840, 894, 850, 854
- vous trouverez également d'autres informations dans l'atlas illustré pour la podologie médicale selon Bittig, 3e édition

para todos los trabajos estándar en uñas y callosidades, también para pies diabéticos

- eliminación de callosidad dura HT6880
 - tratamiento de grietas e hiperqueratosis 894, 5894
 - uñas enfermas engrosadas 5840, 5894
 - conformación y alisado de uñas 840, 894, 850, 854
- encontrará también más información en el libro „Bildatlas für die medizinische Fußpflege nach Bittig“, tercera edición

für die Bittig Schleiftechnik an Haut und Nagel

- Ausfräsen von Clavi und Nagelmykosen 1SXM
- Schonende Entfernung von Mischsubstanz (Haut und Nagel) 295X, T431SPEED
- Abtragen von mykotischer Nagelsubstanz M426X
- Schneller Abtrag verdickter Nägel u. Hyperkeratosen 424GQSR, K424GQSR
- Hornhautentfernung im Nagelfalzbereich 6893, 6854R

for Bittig grinding and cutting technology for skin and nails

- removal of clavi and nail mycosis by means of cutting 1SXM
- gentle removal of mixed substances (skin and nail) 295X, T431SPEED
- removal of mycotic nail substance M426X
- quick removal of thickened nails and hyperkeratosis 424GQSR, K424GQSR
- removal of callus in the nail fold area 6893, 6854R

pour la technique du ponçage Bittig sur la peau et sur les ongles

- élimination des cors et des mycoses d'ongles 1SXM
- élimination en douceur de la substance mixte (peau et ongle) 295X, T431SPEED
- abrasion de la substance mycosique de l'ongle M426X
- abrasion rapide des ongles épais et des hyperkératoses 424GQSR, K424GQSR
- élimination des callosités dans la zone du sillon des ongles 6893, 6854R

para todas las técnicas de diamantado Bittig en piel y uña

- fresados de callos y onicomicosis 1SXM
- eliminación cuidadosa de sustancias en meza (piel y uña) 295X T431SPEED
- eliminación de sustancias de la uña micótica M426X
- eliminación más rápida de uñas engrosadas e hiperqueratosis 424GQSR, K424GQSR
- eliminación de las callosidades en las zonas de plieque de la uña 6893, 6854R

5701

Nail Polishing Set

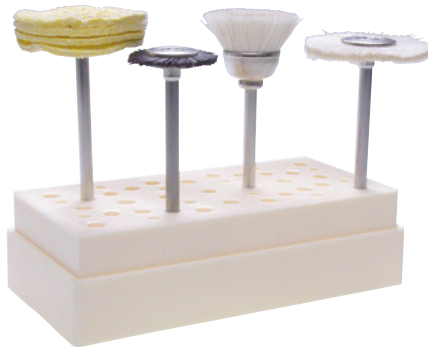

Das Bürsten- und Schwabbel-Set ist für Reinigungs- und Abschlußarbeiten bei geringen Umdrehungszahlen gedacht.

- mit der kelchförmigen weichen Ziegenhaarbürste reinigen Sie gezielt und effektiv Nagelflächen von lästigem sichtversperrendem Schleifstaub 9739
- die ebenfalls weiche Ziegenhaarbürste in Radform eignet sich besonders zum perfekten Entstauben und Reinigen der Randbereiche 9738
- die Abschlußarbeit für den Hochglanz verrichten Sie mit dem 4-lagigen Microfaser Schwabbel 9644
- die Pferdehaarbürste setzen Sie mit geringen Umdrehungszahlen zur schonenden Reinigung Ihrer Schleifer und Fräser ein 9736
- Bürsten und Polierer sind keine Medizinprodukte

The brush and polishing-buff set is thought to be for cleaning and for the final finishing by working at a low speed.

- the nail surfaces are precisely and effectively cleaned from the annoying visual blockage from the grinding dust with the cup-shaped goat hairbrush 9739
- the same soft wheel-shaped goat hairbrush is especially suitable for the perfect dusting and cleaning of the edge areas 9738
- the finishing for the high-lustre polishing can be done with the 4-layered micro fiber polishing-buff 9644
- at a low speed, the horse hairbrush can be used for the gentle cleaning of your rotary instruments 9736
- Brushes and polishers are not medical products

Le set avec les brosses et les disques à polir sont destinés aux traitements de nettoyage et de finition avec peu de rotations.

- les surfaces des ongles peuvent être nettoyées de la poussière d'abrasion à l'aide de la brosse caliciforme 9739
- la brosse douce rotacé en poils de chèvre est très bien adapté pour dépoussiérer et nettoyer les bords 9738
- les traitements de finition pour le polissage spéculaire sont à réaliser à l'aide du disque à polir, conçu de 4 couches de tissu de microfibre 9644
- la brosse en poils de cheval est à utiliser avec une petite vitesse de rotation pour le nettoyage doux de vos instruments diamantés et fraises 9736
- les brosses et les polissoirs ne sont pas de produits médicaux

El surtido de cepillos y el surtido de pulidores de paño están pensados para los trabajos de limpieza y acabado, utilizando velocidades reducidas.

- con el cepillo en forma de copa, de blandas cerdas de cabra, limpiará usted con precisión y eficacia las superficies de las uñas librándolas del molesto polvo de abrasión que le dificulta la versión 9739
- el cepillo de cerdas de cabra blandas, en forma de rueda, es particularmente adecuado para el perfecto desempolvado y limpieza de la zona de los bordes 9738
- el trabajo final para el pulido de alto brillo, lo realizará con el pulidor de paño de 4 capas de microfibras 9644
- el cepillo de cerdas de caballo lo empleará para la cuidadosa limpieza de sus fresas e instrumentos abrasivos 9736
- los cepillos y los pulidores no son productos médicos



Rundlauf Prüfeinrichtung „Control“
Concentric run-out „Control“
Point pour control de concentricité
El probador « CONTROL »
para la concentricidad



Öffnungs- und Schließ-
mechanismus
opening/closing
mechanism
mécanisme d'ouverture
et fermeture
mecanismo de apertura
y cierre

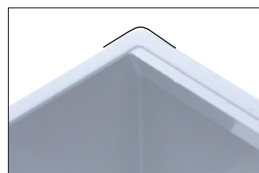

abgerundete, sichere Kanten und
verstärkte Gesamtkonstruktion
reinforced locking bar with rounded
safe edges
des bords arrondis plus sûr et
construction complète robuste
dantos redondeados y
seguras y construcción reforzada

Sterilisierbar bis 180 °C
• für die individuelle und
übersichtliche Bestückung mit
Behandlungssätzen.
• für die Aufbewahrung von
Instrumenten vor, während oder
nach der Desinfektion Reinigung
und/oder Sterilisation.
• für alle gängigen Desinfektions-
und Reinigungs- sowie Sterili-
sationsmethoden geeignet (siehe
Basisinformationen).

Material: Medical Kunststoff
Farbe: Hellgrau
Aufnahmemöglichkeit: max. 24 Hst
Maße: 75 mm x 29 mm x 62 mm

for sterilization up to 180 °C
• for an individual and clear
arrangement of instrument sets.
• for the safekeeping of
instruments before, during or
after disinfection, cleaning and
or sterilization.
• for all usual methods of disinfection,
cleaning and sterilization
(see basic information).

material: medical resin
colour: light grey
capacity: max. 24 HP
dimensions:
75 mm x 29 mm x 62 mm

stérilisables jusqu'à 180 °C
• pour la composition
individuelle et bien disposée des
jeux d'instruments.
• pour stocker les instruments
avant, pendant ou après la
désinfection, le nettoyage et/ou
la stérilisation.
• pour toute méthode habituelle de
désinfection, de nettoyage et de
stérilisation (voir informations
de base).

materiél: résine médicale
couleur: gris clair
capacité d'insertion: max. 24 PM
dimension:
75 mm x 29 mm x 62 mm

esterilizar hasta 180 °C
• para componer de manera
individual y clara, surtidos de
instrumentos.
• para almacenar los instrumen-
tos antes, durante o después de
la desinfección, de la limpieza
y/o bien de la esterilización.
• adecuado para todos los méto-
dos habituales de desinfección,
limpieza y esterilización
(ver información básica)

material: resina medical
color: gris claro
capacidad: max. 24 instrumentos
con mango PM
dimensiones:
75 mm x 29 mm x 62 mm



Alle Instrumentensets auf
STERI-SAFE^{pro} werden in der
Hygienebox HPL805 geliefert.

All instrument sets on the
STERI-SAFE^{pro} are supplied
with the hygiene box HPL 805.

Tous les sets d'instruments sur le
STERI-SAFE^{pro} sont livrés dans
la boîte hygiène HPL805.

A todos los juegos de
instrumentos en el
STERI-SAFE^{pro} se les enviamos
puesto en la caja higiénica
HPL 805.

BUSCH	5772+HPL805	5772+Dose +box +boîte +caja	HPL805 leer empty vide vacío
--------------	--------------------	---------------------------------------	--

HPL 805 sowie Dose nicht sterilisierbar
HPL 805 and box cannot be sterilized
HPL 805 et boîte ne peuvent pas être stérilisées
HPL 805 y caja no esterilizable

Bohrerstände

Material: Polystyrol
Farbe: Elfenbein

Zweifachsockel 5762:

Aufnahmemöglichkeit:
29 Löcher H + 12 Löcher FG
Maße:
33mm x 66mm x 58mm

Vierfachsockel 5764:

Aufnahmemöglichkeit:
62 Löcher H + 24 Löcher FG
Maße:
66mm x 66mm x 58mm

**Nicht desinfizierbar
und sterilisierbar!**

bur blocks

material: polystyrene
colour: ivory

double stand 5762:

possible assortments:
29 holes HP + 12 holes FG
dimensions:
33mm x 66mm x 58mm

quadruple stand 5764:

possible assortments:
62 holes HP + 24 holes FG
dimensions:
33mm x 66mm x 58mm

**Not disinfectable and
sterilizable!**

portes fraises

matériau: polystyrène
couleur: ivoire

socle double 5762:

assortiment possible:
29 orifices PM + 12 orifices FG
dimension:
33mm x 66mm x 58mm

socle quadruple 5764:

assortiment possible:
62 orifices PM + 24 orifices FG
dimension:
66mm x 66mm x 58mm

**Ne peut être ni désinfecté
ni stérilisé.**

freseros

material: polistireno
color: marfil

zócalo doble 5762:

clasificación posible:
29 orificios PM + 12 orificios FG
dimensiones:
33mm x 66mm x 58mm

zócalo cuadruple 5764:

clasificación posible:
62 orificios PM + 24 orificios FG
dimensiones:
66mm x 66mm x 58mm

**¡No se puede desinfectar
ni esterilizar!**



BUSCH

5762

5764

Diamantschleifer

diamond instruments

instruments diamantés

instrumentos diamantado

Schaft FG Ø 1,60 mm

- nur für den Einsatz in Turbinen mit Wasserkühlung

Maximal zulässige Umdrehungszahl beachten (auf jeder BUSCH Packung angegeben).

shank FG Ø 1,60 mm

- only for the use in turbines with cooling water

Note the maximum permitted rotational speed (specified on every BUSCH package).

tige FG Ø 1,60 mm

- seul pour l'application en turbines avec un refroidissement à l'eau

Respecter la vitesse maximale admissible (indiquée sur chaque emballage BUSCH).

mango FG Ø 1,60 mm

- solo para la aplicación en turbinas con refrigeración de espray

No sobrepasar el número máximo de revoluciones (indicada en cada envase BUSCH).



CD-Diamantschleifer

- mit peripherer Kühlkanaltechnik
- für kühles und angenehm weiches Arbeiten

CD diamond instruments

- with peripheral cooling-groove technique
- enabling a cool, soft and pleasant working

CD instruments diamantes

- avec des rainures périphères de refroidissement
- pour traitement frais et agréable en douceur

CD instrumentos diamantados

- con técnica de ranuras periféricas de enfriamiento
- para tratamiento suave y con efecto de enfriamiento

mittlere Körnung

Hornhaut und Nagelglättung

medium grit

callus and nail smoothing

grain moyen

lissage des callosités et des ongles

grano medio

alisado de la uña y de la callosidad



BUSCH	CD03		CD06	CD06	CD06	CD06		CD18		CD21	CD25
ISO Ø	012		014	016	018	023		012		012	014



BUSCH	CD33	CD33		CD34	CD34		CD39	CD39	CD39		CD48
ISO Ø	012	014		012	014		014	016	018		016

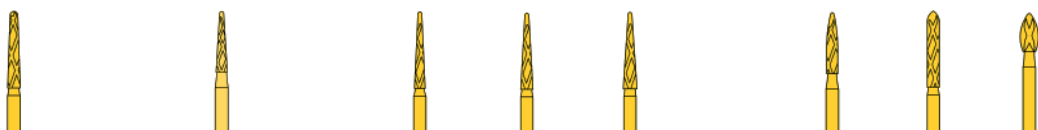

BUSCH	CD51		CD54		CD55	CD55	CD55		CD60	CD72	CD80
ISO Ø	016		014		014	016	018		014	016	023

mittlere Körnung

Hornhaut und Nagelglättung

medium grit

callus and nail smoothing

grain moyen

lissage des callosités et des ongles

grano mediano

alisado de la uña y de la callosidad

	BUSCH	801	801	801	801	801	801	801	801	801	830	837	837	837
	ISO Ø	009	010	012	014	016	018	023	029		012	012	014	016

	BUSCH	845	845	847	847	847	848	850	850	850	850	850	850
	ISO Ø	009	012	012	014	016	016	012	014	016	018	023	

	BUSCH	851	851	856	856	856	856	859	859	860	860
	ISO Ø	012	016	012	014	016	018	010	014	010	012

	BUSCH	878	878	878	879	881	886	909	909
	ISO Ø	010	012	014	014	014	016	040	055

Hartmetall-Bohrer

Schaft FG Ø 1,60 mm

• nur für den Einsatz in Turbinen mit Wasserkühlung

Maximal zulässige Umdrehungszahl beachten (auf jeder BUSCH Packung angegeben).

schnittfreundige Verzahnung

grüner Ring
Entfernen von Hühneraugen

carbide Burs

shank FG Ø 1,60 mm

• only for the use in turbines with cooling water

Note the maximum permitted rotational speed (specified on every BUSCH package).

power cut

green ring
removal of corns

fraises en carbure

tige FG Ø 1,60 mm

• seul pour l'application en turbines avec un refroidissement à l'eau

Respecter la vitesse maximale admissible (indiquée sur chaque emballage BUSCH).

denture sécante

bague verte
enucléation des cors

fresas de carburo

mango FG Ø 1,60 mm

• solo para la aplicación en turbinas con refrigeración de spray

No sobrepasar el número máximo de revoluciones (indicada en cada envase BUSCH).

dentado de alto rendimiento

anillo verde
eliminación de callos

	BUSCH	1S	1S	1S	1S	1S	1S
	ISO Ø	010	012	014	016	018	023

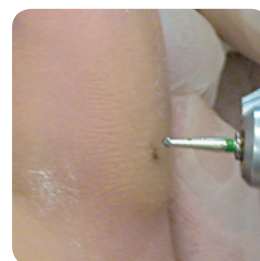

Instrumentensatz

set of instruments

set d'instruments

set de instrumentos

5515

Turbinen Set
 turbine set
 set turbine
 set para la turbina

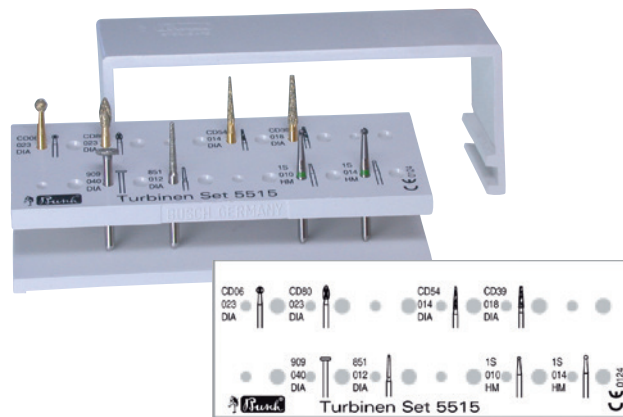

eine Zusammenstellung von FG - Instrumenten für die Turbine mit Wasserkühlung zur gezielten Bearbeitung von Clavi, mykotischer Nageloberflächen, Rhagaden und zur Hornhaut- und Nagelglättung

- Clavi Entfernung CD06, 1S
- Formschleifen von Hornhaut und Nagel CD80
- Bearbeitung mykotischer Streifen CD54, CD39
- Beschleifen mykotischer Nägel, Rhagaden 851
- Hornhaut-/Nagelglättung 909

a selection of FG instruments for use in the turbine with water cooling, for specific treatment of clavi, mycotic nail surfaces and fissures, as well as for smoothing callus and nails

- CD06, 1S for removing clavi
- CD80 for filing and forming callus and nails
- CD54, CD39 for working on mycotic strips
- 851 for filing mycotic nails and fissures
- 909 for smoothing callus and nails

un assortiment d'instruments FG pour turbine à refroidissement à eau, pour le traitement ciblé des cors, surfaces d'ongles mycosiques et rhagades, et pour le lissage des callosités et des ongles

- pour enlever les cors CD06, 1S
- pour façonner les callosités et l'ongle CD80
- pour traiter les stries mycosiques CD54, CD39
- pour poncer les ongles mycosiques et des rhagades 851
- pour lisser les callosités/l'ongle 909

una combinación de instrumentos FG para turbinas con refrigeración por agua para el tratamiento selectivo de callos, superficies de uñas micóticas y rágades, y para el alisado de callosidades y uñas

- eliminación de callos CD06, 1S
- conformación por abrasión de callosidades y uñas CD80
- tratamiento de franjas micóticas CD54, CD39
- abrasión de uñas micóticas, rágades 851
- alisado de callosidades/uñas 909

Sterilisierbar bis 180 °C

Material: Medical-Kunststoff

Farbe: Hellgrau

- für die individuelle und übersichtliche Bestückung mit Behandlungssätzen
- für die Aufbewahrung von Instrumenten vor, während oder nach der Desinfektion, Reinigung und/oder Sterilisation
- für alle gängigen Desinfektions- und Reinigungs- sowie Sterilisationsmethoden geeignet (siehe Seite 58)
- die Instrumente sind mit geschlossenem Bügel vor Herausfallen geschützt
- Farbkodierung durch rutschfeste Silikonbänder

for sterilization up to 180 °C

material: medical resin

colour: light grey

- for an individual and clear arrangement of instrument sets.
- for the safekeeping of instruments before, during or after disinfection, cleaning and/or sterilization
- for all usual methods of disinfection, cleaning and sterilization (see page 59)
- with closed handle the instruments are protected from falling out
- colour-coding due to non-slip silicone strips

stérilisables jusqu'à 180 °C

matériau: résine médicale

couleur: gris clair

- pour la composition individuelle et bien disposée des jeux d'instruments
- pour stocker les instruments avant, pendant ou après la désinfection, le nettoyage et/ou la stérilisation
- pour toute méthode habituelle de désinfection, de nettoyage et de stérilisation (à la page 60)
- la boîte fermée empêche la chute des instruments
- codage de couleur par les traits de silicone antidérapants

esterilizar hasta 180 °C

material: resina medical

color: gris claro

- para componer de manera individual y clara, surtidos de instrumentos
- para almacenar los instrumentos antes, durante o después de la desinfección, de la limpieza y/o bien de la esterilización
- adecuado para todos los métodos habituales de desinfección, limpieza y esterilización (en la página 61)
- el STERI-SAFEwave cerrado evita la caída de instrumentos
- codificación por tiras de silicona antideslizantes

Aufnahmemöglichkeit:

mit Bügel (5773)
14 x 1,6 mm (FG)

ohne Bügel (5773B)
14 x 1,6 mm (FG)
12 x 2,35 mm (HST)

capacity:

with retaining clip (5773)
14 x 1,6 mm (FG)

without retaining clip (5773B)
14 x 1,6 mm (FG)
12 x 2,35 mm (PM)

capacité d'insertion:

avec couvercle (5773)
14 x 1,6 mm (FG)

sans couvercle (5773B)
14 x 1,6 mm (FG)
12 x 2,35 mm (PM)

capacidad:

con arco de seguridad (5773)
14 x 1,6 mm (FG)

sin arco de seguridad (5773B)
14 x 1,6 mm (FG)
12 x 2,35 mm (PM)

Maße:

76 mm x 30 mm x 33 mm

dimensions:

76 mm x 30 mm x 33 mm

dimension:

76 mm x 30 mm x 33 mm

dimensiones:

76 mm x 30 mm x 33 mm

STERI-SAFEwave mit Silikonband grün

with green silicone strip
avec trait en silicone vert
con tiras de silicona verdes

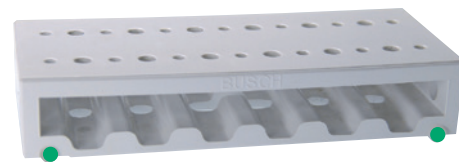
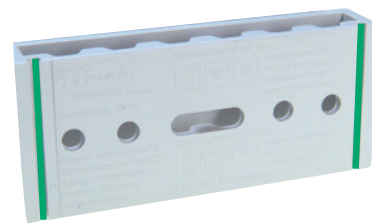
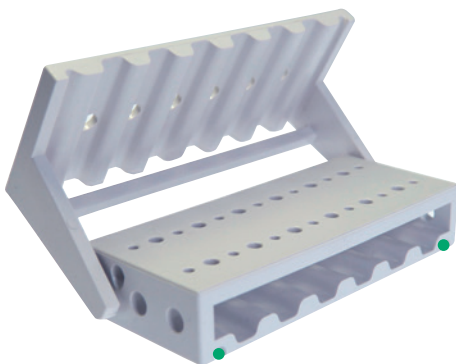

BUSCH

5773-03

5773B

Reinigungsstein

Keramisch gebundenes Edelkorund

- für das Entfernen von haftenden Partikeln an Diamantschleifern bei einer Instrumentendrehzahl von 1.000-5.000 min⁻¹.
- vor der Anwendung anfeuchten

Maße:

100 mm x 25 mm x 14 mm

dressing stone

high-grade corundum, ceramic bonded

- for the removal of particles sticking to diamond instruments at an instrument speed of 1.000-5.000 rpm.
- dampen before use

dimensions:

100 mm x 25 mm x 14 mm

pierre à débourrer

corindon affiné, liaison céramique

- pour enlever les particules adhérentes aux instruments diamantés, en travaillant à une vitesse entre 1.000 et 5.000 tours/min⁻¹.
- mouiller avant l'utilisation

dimension:

100 mm x 25 mm x 14 mm

piedra para limpiar

corindón fino, ligazón cerámica

- para eliminar partículas pegadas en los instrumentos diamantados, trabajando con una velocidad de 1.000-5.000 revoluciones/minuto.
- mojar antes de la utilización

dimensiones:

100 mm x 25 mm x 14 mm



BUSCH

599

Abziehstein

Keramisch gebundenes Siliziumkarbid

- für das Abziehen von Polierern und das Aufbereiten von zugesetzten Edelkorund Schleifkörpern bei einer Instrumentendrehzahl von 10.000 min⁻¹
- mit 2 Körnungen, fein und mittel

Maße:

120 mm x 50 mm x 20 mm

dressing stone

silicon carbide, ceramic bonded

- for dressing polishers and the preparation of clogged high-grade corundum abrasives at an instrument speed of 10.000 r.p.m.
- in 2 grit sizes, fine and medium

dimensions:

120 mm x 50 mm x 20 mm

pierre à débourrer

carbure de silicium liaison céramique

- pour le repassage des polissoirs et la préparation d'abrasifs en corindon affiné encrassés, en travaillant à une vitesse de 10.000 tours/min.
- avec 2 tailles de grains, fin et moyen

dimension:

120 mm x 50 mm x 20 mm

piedra para repasar

carburo de silicio ligazón cerámica

- para repasar pulidores y para limpiar abrasivos de corindón fino obstruidos, trabajando con una velocidad de 10.000 revoluciones/minuto
- con 2 tamaños de granos fino y medio

dimensiones:

120 mm x 50 mm x 20 mm



BUSCH

440

Abricht-Diamant

- für das Abrichten von verformten Schleifkörpern bei einer Instrumentendrehzahl von 10.000 min⁻¹

Maße:

120 mm x 12 mm x 6 mm

dressing diamond

- for the dressing of deformed abrasives at an instrument speed of 10.000 r.p.m.

dimensions:

120 mm x 12 mm x 6 mm

Keramik Block

grobe Körnung

- zum Abrichten und Abziehen von Polierern und Schleifkörpern

Maße:

20 mm x 22 mm x 4 mm

ceramic block

coarse grit

- for dressing of polishers and abrasives

dimensions:

20 mm x 22 mm x 4 mm

diamant à dresser

- pour rectifier les abrasifs déformés, en travaillant à une vitesse de 10.000 tours/min.

dimension:

120 mm x 12 mm x 6 mm

diamante rectificador

- para rectificar abrasivos deformados trabajando con una velocidad de 10.000 revoluciones/minuto

dimensiones:

120 mm x 12 mm x 6 mm

bloque céramique

grain gros

- for dressing et rectifier les polissoirs et abrasifs

dimension:

20 mm x 22 mm x 4 mm

bloque de cerámica

Grano grueso

- para recortar y afilar pulidores y abrasivos

dimensiones:

20 mm x 22 mm x 4 mm

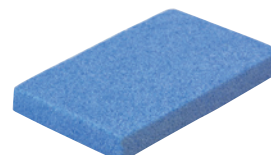

BUSCH

990

441

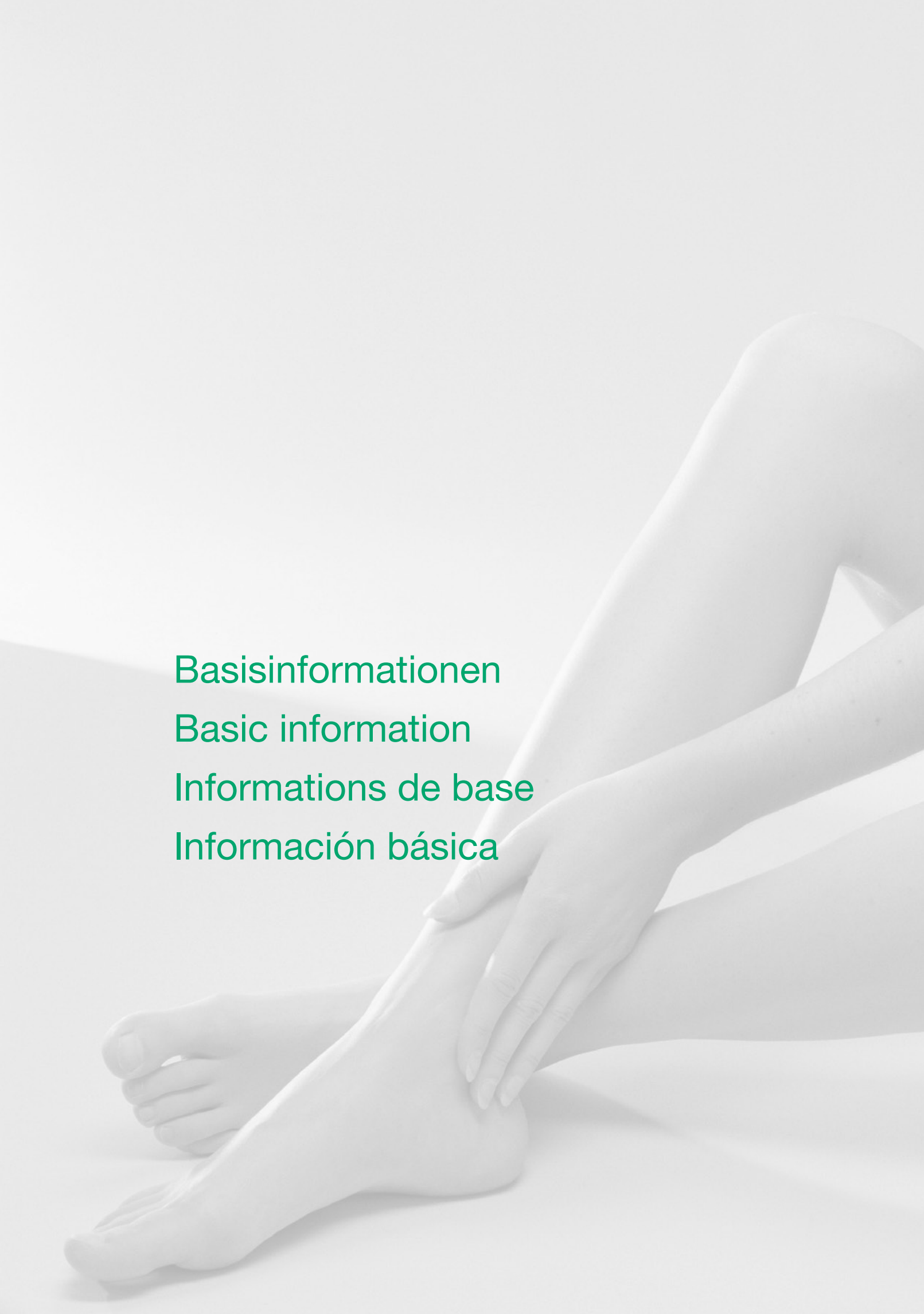

Basisinformationen
Basic information
Informations de base
Información básica

CE Medizinprodukte/medical products/produits médicaux/productos medicos

Das Medizinproduktegesetz als Grundlage für Medizinprodukte (CE-Kennzeichnung)

Auf Basis der EG-Richtlinie 93/42/EWG wurde 1994 in Deutschland das Medizinproduktegesetz verabschiedet. Dieses Gesetz und die daran anknüpfenden Verordnungen gelten für Entwickler, Hersteller, Vertrieber und Anwender von rotierenden Instrumenten im medizinischen Bereich. Die im Gesetz bzw. in der EG-Richtlinie formulierten Anforderungen an die Medizinprodukte und an das Qualitätsmanagementsystem werden von BUSCH & CO. GmbH & Co. KG seit 1998 durch den zertifizierten Nachweis der Verfahrensweise nach der EG-Richtlinie erfüllt. Gleichzeitig werden die Erfordernisse der Norm ISO 13485 erfolgreich umgesetzt und jährlich im Rahmen eines Audits bestätigt.

Aufgrund dieser Verfahrensweise ist BUSCH & CO. GmbH & Co. KG gesetzlich verpflichtet und berechtigt für ihre Medizinprodukte das CE-Zeichen zu verwenden. Bei allen BUSCH Instrumenten für die med. Fußpflege/Podologie handelt es sich um Medizinprodukte, die als solche durch das CE-Zeichen als Konformitätsnachweis auf dem Etikett jeder einzelnen Verpackung erkennbar sind. Bürsten und Polierer werden im Bereich der Podologie als kosmetische Produkte angesehen und erhalten deshalb kein CE-Zeichen.

Medical devices legislation for medical products (CE marking)

On basis of the European Medical Device Directive 93/42 EEC (MDD) Germany introduced the Medical Product Law in 1994 (with a 5-year interim period). This law and the regulations attached to it have to be applied by the developer, manufacturer, distributors and user of rotary instruments in the medical field. The demands on the medical products and on the quality management system that were formulated in the law or rather in the EC-guidelines are being fulfilled by BUSCH & CO. GmbH & Co. KG since 1998, by the certified proof of the procedures according to the MDD.

At the same time the requirements of the quality system standards ISO 13485 are being successfully converted and confirmed yearly by certification audits.

All BUSCH instruments for medical pedicure/podiatry are medical products in the sense of the MDD, which are as such to be noticed by the CE marking as a conformity proof on the label of each package.

In the field of podiatry brushes and polishers are considered as cosmetic products - because of this they do not bear a CE marking.

La loi sur les produits médicaux en tant que base pour les produits médicaux (marquage CE)

La loi sur les produits médicaux a été promulguée sur la base des directives européennes 93/42/CEE en Allemagne en 1994. Cette loi et les décrets y adhérent sont applicables pour les inventeurs, les fabricants, les distributeurs et les utilisateurs d'instruments rotatifs dans le secteur médical.

Les exigences formulées dans cette loi et dans les directives européennes concernant les produits médicaux et le système de management de qualité sont accomplies par la société BUSCH & CO. GmbH & Co. KG depuis 1998 par la documentation certifiée du procédé suivant les directives EG. Parallèlement les exigences de norme ISO 13485 sont appliquées avec succès et confirmées annuellement par un audit.

En raison de ce procédé la société BUSCH & CO. GmbH & Co. KG est obligée et autorisée d'employer pour ses produits médicaux le signe CE. Tous les instruments BUSCH pour la Podologie sont des produits médicaux, identifiés sur l'étiquette de chaque emballage avec le signe CE comme justificatif de conformité.

Les brosses et les polissoirs dans le domaine de la Podologie sont des produits cosmétiques et de ce fait ne portent pas le signe CE.

La Ley de Productos Sanitarios como base para los productos medicos (marcado CE)

Basada en la directiva UE 93/42/CEE se aprobó en 1994 en Alemania la Ley de productos médicos. Esta ley y las ordenanzas relacionadas con ella son aplicables a quienes desarrollan, fabrican, distribuyen y utilizan instrumentos rotativos en el campo de la medicina. Los requerimientos establecidos en la ley o en la Directiva de la CE relativos a los productos médicos y al sistema de gestión de calidad son satisfechos por BUSCH & CO. GmbH & Co. KG desde 1998, según acreditación certificada de los procedimientos de acuerdo con la directiva de la CE. Del mismo modo se cumple adecuadamente lo estipulado en la norma e ISO 13485, lo que se confirma anualmente mediante una auditoría. Según estos procedimientos, BUSCH & CO. GmbH & Co. KG viene legalmente obligado y autorizado a la utilización del marcado CE en sus productos medicos.

Todos los instrumentos BUSCH para los cuidados médicos de los pies/podología, son productos medicos que se identifican como tales mediante el marcado CE, como prueba de conformidad, en la etiqueta de cada envase. Los cepillos y pulidores son considerados productos cosméticos en el campo de la podología, y por ello no cuentan con el marcado CE.

Produktetikett/product label/étiquette du produit/etiquetas de los productos



a
b
c
d
e
f
g
h
i
j
k



Wir versehen jede unserer Verpackungen mit einem ausführlichen Produkt-Etikett:

- a+b HIBC-Code
- c Busch Artikel-Nr.
- d+e Angaben des Busch-Partners
- f Hinweis auf weitere Infos in BUSCH-Katalogen; homepage
- g CE-Zeichen für Medizinprodukte
- h LOT-Nummer
- i die maximal zulässige Umdrehungszahl;
- j die Material- und Schaftbezeichnung
- k die Busch-Nr. und Größe

Zu Ihrer Information und Sicherheit.

We provide each of our packagings with a detailed product label:

- a+b HIBC-Code
- c Busch reference
- d+e details about the BUSCH-partner
- f advice on further information in BUSCH-catalogues; homepage
- g CE-mark for medical products
- h LOT-number
- i max. admissible rpm
- j material-and shank description
- k Busch-number and size

For your information and safety.

Sur chacun de nos emballages se trouve une étiquette détaillée:

- a+b le code HIBC
- c Busch référence
- d+e informations du distributeur BUSCH
- f indications pour plus d'informations dans les catalogues BUSCH; site d'internet
- g sigle CE pour produits médicaux
- h numéro du lot
- i la vitesse de rotation max. admissible
- j désignation du matériel et de la tige figure et taille BUSCH
- k figure et taille BUSCH

Pour votre information et votre sécurité.

En cada caja mencionamos los datos siguientes:

- a+b código HIBC
- c referencia Busch
- d+e Datos del distribuidor de BUSCH
- f indicaciones para mayor información en nuestros catálogos; pagina web
- g la marca CE para productos médicos
- h No. LOT
- i No. de revoluciones máximas admisibles
- j tipo de material y del mango
- k código de BUSCH y tamaño

Para su información y su seguridad.

Bestellbeispiel/ordering example/exemple de commande/ejemplo de pedido

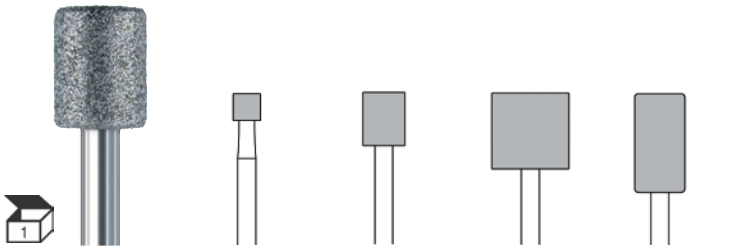



BUSCH	841	840	840	840L
ISO Ø	035	055	100	065

Ihre Bestellanaben
your order instructions
vos indications de commande
sus instrucciones del pedido

841 035

ISO-Ø 035 $\hat{=}$ 3,5mm

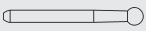
Schaftdaten/data of shanks/donnés des tiges/datos de los mangos

Arten types types tipos	Ø	Gesamtlänge total length longueur totale longitud total
FG 	1,60 mm	19,0 mm
H/HP/PM/PM 	2,35 mm	44,5 mm

Symbole/symbols/symboles/signos



Ultraschallbad
ultrasonic bath
bain à ultrasons
limpiador ultrasónico



Reinigungs-/Desinfektionsgerät für die thermische Desinfektion
washer-disinfector for thermal disinfection
laveur désinfecteur pour désinfection thermique
aparato de desinfección para la desinfección térmica



sterilisierbar im Dampfsterilisator (Autoklav) bei der angegebenen Temperatur
sterilizable in a steam sterilizer (autoclave) at the temperature specified
stérilisable dans le stérilisateur à vapeur d'eau (autoclave) à la température spécifiée
esterilización en el esterilizador de vapor (Autoclave) a temperaturas especificadas



Desinfektionsmittel für Handinstrumente und rotierende Instrumente
disinfectant for manual instruments and for rotary instruments
désinfectant pour instruments manuels et instruments rotatifs
medios de desinfección para instrumentos PM y instrumentos rotativos



sterilisierbar im Heißluftsterilisator bei der angegebenen Temperatur
sterilizable in a dry heat sterilizer operating at the temperature specified
stérilisable à la chaleur sèche à la température spécifiée
esterilizar en el esterilizador de aire caliente a las temperaturas especificadas



Verpackungseinheit
packing unit
unité d'emballage
cantidad de envase



Hersteller
manufacturer
fabricant
fabricante



LOT **Fertigungslos-Nummer, Charge**
lot number/batch number
numéro de lot
número de lote de producción



REF **Referenznummer, Artikelnummer**
reference number
numéro de référence
número de referencia



Gebrauchsanweisung beachten
consult instructions for use
consulter le manuel d'utilisation
consultar las instrucciones de uso



Nicht wiederverwenden
do not reuse
ne pas réutiliser
no reutilizar



max. Maximale zulässige Drehzahl [min⁻¹]
Maximum permitted rotation speed [min⁻¹]
Vitesse de rotation admissible max [min⁻¹]
Velocidad de rotación máxima admisible [min⁻¹]



Sicherheitsempfehlungen

- Bis zum erstmaligen Einsatz sollte die Aufbewahrung rotierender Instrumente in der Originalverpackung bei Zimmertemperatur staub- und feuchtigkeitsgeschützt erfolgen.

- Maximal zulässige Umdrehungszahl beachten (auf jeder BUSCH-Packung angegeben. Überhitzungs-/Verletzungsgefahr)

- Zur Vermeidung unerwünschter Wärmeentwicklung (Überhitzung) ist für eine ausreichende Wasserkühlung zu sorgen.

Hygieneempfehlungen

1 Vorbereitung 2 Reinigung 3 Sterilisation 4 Thermische Desinfektion

Anwendungsbereich: Rotierende Stahl-, Hartmetall-, Keramik- und Diamantinstrumente, Polierer, Schleifkörper und Bürsten zur Anwendung am Menschen. Die Instrumente werden im unsterilen Zustand ausgeliefert. Sie müssen vor dem Ersteininsatz und nach jeder Nutzung desinfiziert, gereinigt und desinfiziert oder ggf. sterilisiert werden.

Einschränkung der Wiederaufbereitung: Prophylaxe-Bürsten sind Einmalprodukte, da eine rückstandslose Reinigung nicht gewährleistet werden kann. Bei nicht rostischen Instrumenten sind Desinfektions- und Reinigungsmittel mit Korrosionsschutz zu verwenden. Nicht rostische Instrumente sind nicht für den Dampfsterilisator geeignet.

1 Beim Ersteininsatz fabrikneuer Instrumente entfällt die Vorbereitung. Vorbereitung (Vorreinigung) am Gebrauchsort nach Gebrauch. Schutzkleidung, Mund-, Nasen- und Augenschutz und perforationssichere Handschuhe benutzen.

2 REINIGUNG, DESINFEKTION und SAUBERKEITSPRÜFUNG Art der Aufbereitung: nicht proteinfixierend

Maschinelles, thermisches Reinigungs- / Desinfektionsgerät RDG nach EN/ISO 15883 (Thermodesinfektor) bei mind. 90 °C und 5 Minuten Haltezeit. Instrumente nach der Entnahme aus dem Reinigungs- / Desinfektionsbad unter sauberem fließendem Wasser spülen.

Manuell (von Hand) mit harter Kunststoffbürste unter fließendem sauberem Wasser.

Ultraschallgeschützte Reinigung. Diese Methode wird insbesondere bei Instrumenten empfohlen, deren Reinigungserfolg nicht sicher beurteilt werden kann (z.B. wegen nicht einsehbarer Hohlräume oder Kavernen).

Spülung (unter sauberem fließendem Wasser). Trocknung vorzugsweise mit sauberer, trockener Druckluft, alternativ mit trockenen, sauberen Zellstofftüchern.

nicht sauber Sichtprüfung des Instrumentes auf Beschädigung, Abnutzung und Restverschmutzung (nicht abgereinigte Anhaftung). Hilfsmittel: Lupe mit mindestens 6- bis 8-facher Vergrößerung. Instrumente mit Hohlräumen der Kavernen sind besonders intensiv zu reinigen und auf Sauberkeit zu überprüfen. sauber

Entsorgung Instrument beschädigt abgenutzt, oder nicht mehr zu säubern? Ja Nein

3 Invasive Anwendung Medizinprodukte kritisch A und B STERILISATION

Dampfsterilisation im Vakuumverfahren (Gerät nach EN 13060, validierte Verfahren). kritisch A: Der Reinigungserfolg konnte positiv bewertet werden. Klasse S-Sterilisator (vereinfachtes Vorvakuum) oder Klasse B-Sterilisator.

4 Nichtinvasive oder kosmetische Anwendung Medizinprodukte semikritisch A und B THERMISCHE DESINFEKTION

Thermische Desinfektion im Heißluftsterilisator. Nicht geeignet für Polierer und Bürsten! - Temperatur 180 °C - Haltezeit min. 30 Minuten. unverpackt in geeigneten Ständern (z. B. BUSCH STERI-SAFE) oder Siebschalen.

LAGERUNG: Bereitstellung zur Nutzung bzw. Aufbewahrung in steril verpacktem Zustand in geschlossenen Schränken. Die Aufbewahrung der sterilisierten bzw. desinfizierten Instrumente hat so zu erfolgen, dass die Keimfreiheit erhalten bleibt. Nutzung des Instrumentes gemäß Zweckbestimmung. Herstellerinformation zur Wiederaufbereitung von Medizinprodukten nach DIN EN ISO 17664:2018 und Empfehlung des Robert Koch-Instituts (KRINKO 2012)

Safety recommendations

- Until they are first used, rotating instruments should be kept in their original packaging, and protected from dust and moisture, at room temperature.
- Always keep the packaging (also during the active usage period) so that the instruments are traceable if required.
- Always use fully functioning, correctly serviced and maintained as well as cleaned turbine drives as well as hand-held and angle-piece drives.
- Insert the instruments as deeply as possible. Check for firm seating.
- Use respiratory and/or eye protection and an extraction system.
- Before starting to work on the workpiece, bring the instruments up to operating speed and make sure that they are running concentrically.
- Observe the maximum speed (as indicated on all BUSCH packaging). Risk of overheating and injury.
- Make sure that the instruments don't get jammed or levered.
- Do not exceed a contact pressure of 0.3 to 2.0 N. (Risk of breakage and iatrogenic injuries in the working space and danger of heterotropic ossification after overheating/burning.)
- Only use the instruments in accordance with their intended use
- Failure to comply with or adhere to the following hygiene recommendations can lead to transmission of pathogens.
- If possible, use the entire length of the working part in order to avoid point overheating, e.g. of the tips (resulting excessive mechanical stress and local overheating).
- Make sure that there is sufficient water cooling to avoid unwanted heat development (overheating). For the dental practice, this means a minimum cooling flow of 50 ml per minute ensure a minimum.
- FG instruments with a total length of more than 22 mm or a head diameter more than 2 mm might require additional cooling.
- Surgical instruments with a long shaft might require additional cooling.
- Bent or non-concentrically running instruments or instruments with damaged or worn working parts must be rejected and disposed of in order to avoid injury or overheating through friction caused by blunt instruments.

Hygiene recommendations

1 Preparation 2 Cleaning 3 Sterilisation 4 Thermal disinfection

Area of application: Rotating instruments made of steel, carbide, ceramic or diamond as well as polishers, abrasive tools and brushes that are intended for the application on humans. The instruments are delivered non-sterile. Before they are used for the first time as well as after each use, they must be disinfected or cleaned and disinfected or, if required, sterilised. Grinding caps and cap mandrels have to be disinfected and sterilized unmounted for hygienic and technical reasons.

Restrictions for the processing of resterilisable instruments: Brushes for prophylaxis are single-use products because it cannot be guaranteed that the brushes can be cleaned entirely free from residue. For non-rust-free instruments, disinfectants and cleaning agents with corrosion protection must be used. **Non-rust-free instruments are not suitable for steam sterilisation.** The product service life is determined by wear and damage caused by the instruments' use. Therefore, specific details regarding the number of processing runs cannot be provided. Never use hydrogen peroxide (H₂O₂) for disinfection of the instruments because the risk of damage to the material cannot be excluded.

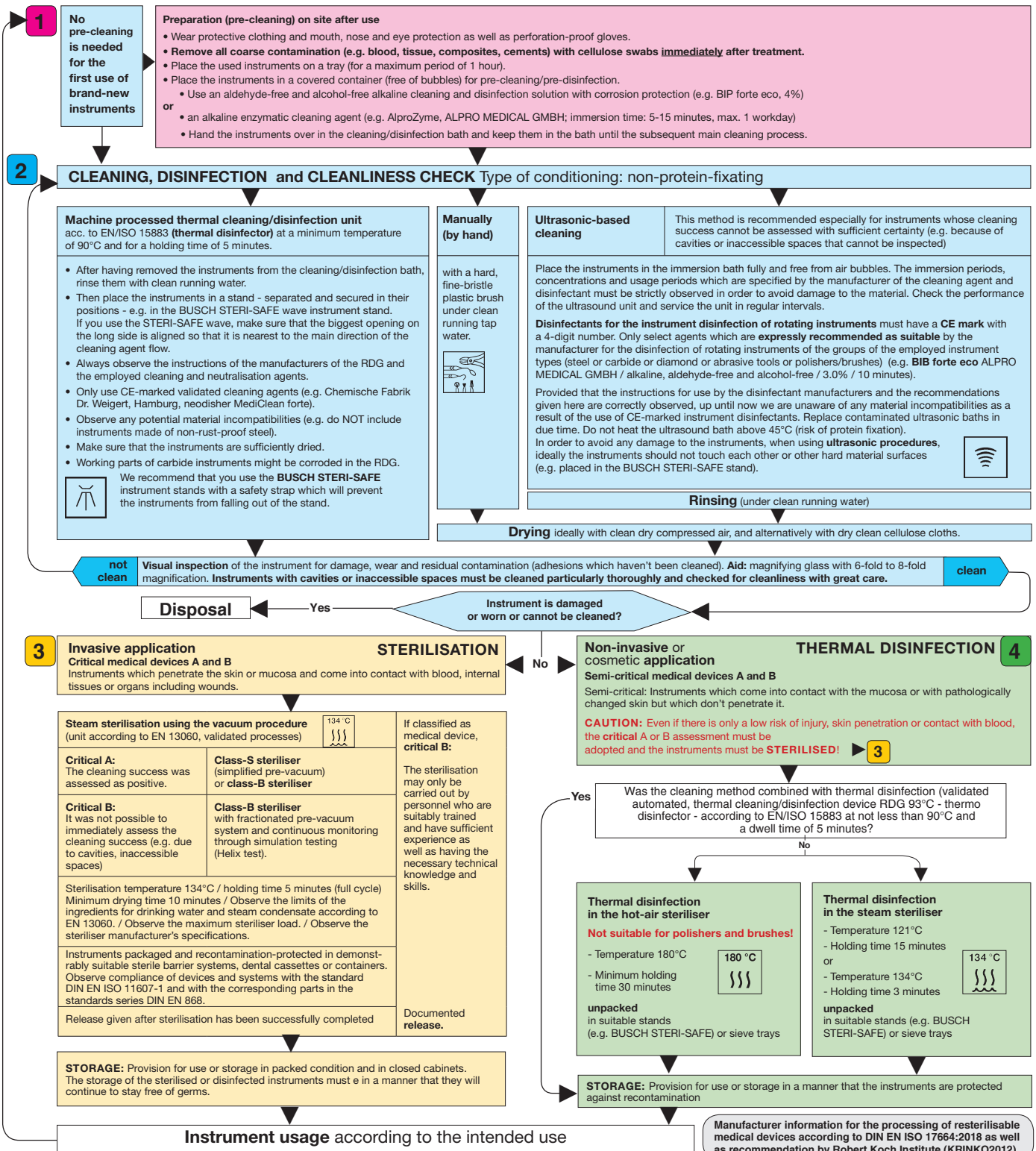



Recommandations de sécurité

- D'ici leur première utilisation, les instruments rotatifs devraient être conservés dans leur emballage d'origine, à température ambiante et à l'abri de la poussière et de l'humidité.
- Conserver l'emballage pour un éventuel suivi, également pendant la phase d'utilisation.
- Utiliser des turbines ainsi que des pièces à main et contre-angles en parfait état, entretenus et nettoyés.
- Fixer les instruments en les insérant le plus profondément possible; contrôler la bonne tenue.
- Utiliser une protection respiratoire des yeux et un système d'aspiration
- Amener les instruments à la bonne vitesse de rotation avant de les mettre en contact avec l'objet ; veiller à leur concentricité exacte.
- Ne pas dépasser la vitesse maximale admissible (elle est indiquée sur chaque emballage BUSCH). Risque de surchauffe/blessure.
- Éviter tout mouvement de blocage et de levier des instruments.
- Ne pas dépasser une pression de contact de 0,3 à 2 N. (risque de bris et risque de blessures iatrogènes dans la zone de travail ainsi que risque d'ossification hétérotrophe après une surchauffe/ combustion).
- N'utiliser les instruments qu'aux fins auxquelles ils sont destinés.
- La non-observation ou l'observation insuffisante des recommandations d'hygiène indiquées ci-après peut entraîner la transmission d'agents pathogènes.
- Utiliser si possible la longueur totale de la partie travaillante pour éviter une surcharge ponctuelle des pointes par exemple (contrainte mécanique excessive et surchauffe locale).
- Un refroidissement suffisant à l'eau est requis pour éviter un dégagement de chaleur indésirable (surchauffe). Dans les cabinets dentaires, prévoir au moins 50 ml à la minute.
- Les instruments FG dont la longueur totale dépasse 22 mm ou qui possèdent une tête d'un diamètre supérieur à 2 mm requièrent un refroidissement supplémentaire.
- Un refroidissement supplémentaire peut être nécessaire pour les instruments chirurgicaux à tige longue.
- Ne pas utiliser les instruments déformés ou à concentricité insuffisante ainsi que ceux avec des parties travaillantes endommagées/usées mais les éliminer pour éviter des blessures ou une surchauffe due au frottement d'instruments émoussés.

Recommandations d'hygiène

1 Préparation 2 Nettoyage 3 Stérilisation 4 Désinfection thermique

Champ d'application: instruments rotatifs en acier, carbure, céramique et diamantés, instruments de polissage, abrasifs et brosses destinés à un usage sur l'être humain. Les instruments sont livrés à l'état non stérile. Ils doivent être désinfectés, nettoyés et, le cas échéant, désinfectés ou stérilisés avant de les utiliser pour la première fois et après chaque utilisation. Pour des raisons hygiéniques et techniques démonter les capuchons abrasifs et leurs supports lors de la désinfection et de la stérilisation. **Restriction de retraitement:** les brosses prophylactiques sont des instruments à usage unique, car un nettoyage sans résidus ne peut pas être garanti. Des désinfectants et des détergents contenant un agent de protection contre la corrosion doivent être employés pour les instruments non inoxydables. **Les instruments non inoxydables ne sont pas appropriés à une stérilisation à la vapeur.** La durée de vie du produit dépend de l'usure et de l'endommagement liés à l'utilisation des instruments. Il n'est donc pas possible de fournir des indications précises sur le nombre de retraitements. N'utiliser en aucun cas de l'eau oxygénée (H₂O₂) pour la désinfection des instruments. Des endommagements de matériaux ne peuvent être exclus!

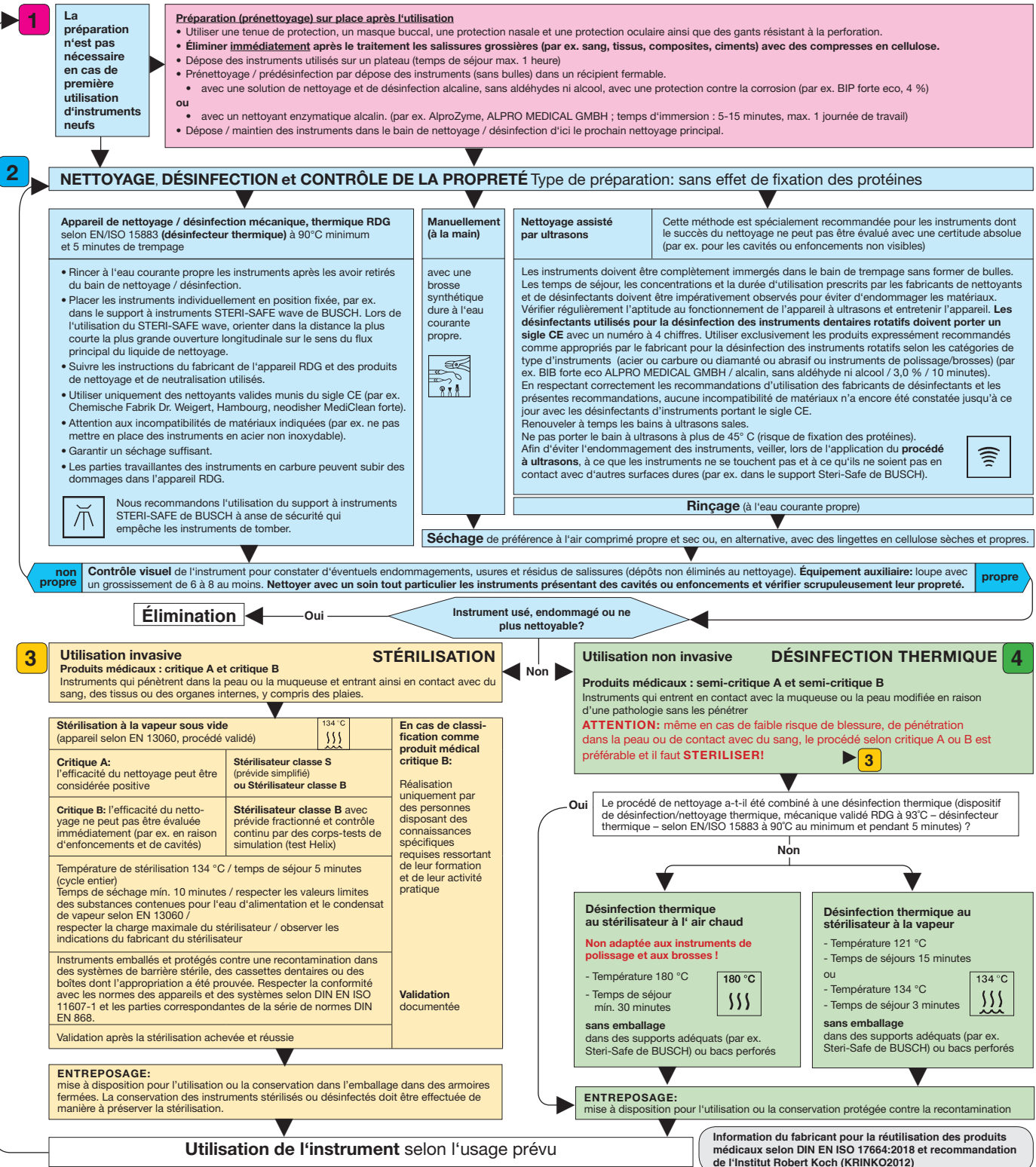

© copyright Busch & Co. GmbH & Co. KG 06/2019

Recomendaciones de seguridad

- Hasta el momento del primer uso, los instrumentos rotativos deben ser conservados en el envase original, a temperatura ambiente y protegidos del polvo y de la humedad.
- Conservar el envase para una trazabilidad eventual, incluso durante la fase de uso.
- Utilizar turbinas y piezas de mano, en perfecto estado, mantenidos y limpiados.
- Fijar los instrumentos introduciéndolos lo más profundamente posible. Comprobar que están bien fijados.
- No sobrepasar el número máximo de revoluciones (se halla indicado en cada envase BUSCH). Riesgo de sobrecalentamiento/lesiones.
- Evitar laeader y apalancar los instrumentos.
- Dependiendo de la aplicación, utilizar mascarilla/protección ocular y aspiración.
- No superar una presión de contacto de 0,3 a 2 N. (Riesgo de rotura, riesgo de lesiones iatrogénas en la zona de trabajo y riesgo de osificación heterótrofa después del sobrecalentamiento/quemadura).
- Utilizar los instrumentos solo conforme al uso previsto.
- La no observancia o el descuido de las siguientes recomendaciones de higiene pueden ocasionar el contagio de gérmenes patógenos.
- A ser posible usar la longitud de la parte activa completa para evitar una posible sobrecarga, p. ej. de los extremos (desgaste mecánico y sobrecalentamiento local).
- Para evitar que se produzca un calentamiento no deseado hay que procurar un enfriamiento suficiente con agua (sobrecalentamiento). En la práctica odontológica es como mínimo de 50 ml por minuto.
- Los instrumentos FG con una longitud total superior a 22 mm, o un diámetro del cabezal superior a 2 mm, requieren un enfriamiento adicional.
- En los instrumentos quirúrgicos con mango largo puede resultar necesario un enfriamiento adicional.
- Se deben desechar y eliminar los instrumentos deformados o que no giren de forma concéntrica, así como los que tengan las partes activas dañadas o desgastadas para evitar lesiones o sobrecalentamientos debidos a la fricción de instrumentos sin filo.

Recomendaciones de higiene

Campo de aplicación: instrumentos rotativos de acero, carburo, cerámica, pulidores, abrasivos, cepillos tal como instrumentos diamantes para aplicaciones al cuerpo humano. Los instrumentos se entregan en estado no estéril. Por razones higiénicas y técnicas, los capuchones y sus soportes deben esterilizarse y desinfectarse desmontados. Antes de la primera utilización y después de cada uso deben ser desinfectados, limpiados y desinfectados o, dado el caso, esterilizados.

Limitación de la reutilización: los cepillos profilácticos son productos de un solo uso, puesto que no se puede garantizar una limpieza sin dejar restos. En el caso de instrumentos no inoxidable se han de emplear productos desinfectantes y limpiadores con protección anticorrosiva. **Los instrumentos no inoxidables no son aptos para el esterilizador a vapor.** La vida útil del producto está determinada por el desgaste y deterioro causados por el uso de los instrumentos. Por este motivo no se puede indicar un número exacto de reutilizaciones. No utilizar nunca agua oxigenada (H₂O₂) para la desinfección de instrumentos. ¡No se descarta que se produzcan eventualmente daños en el material!

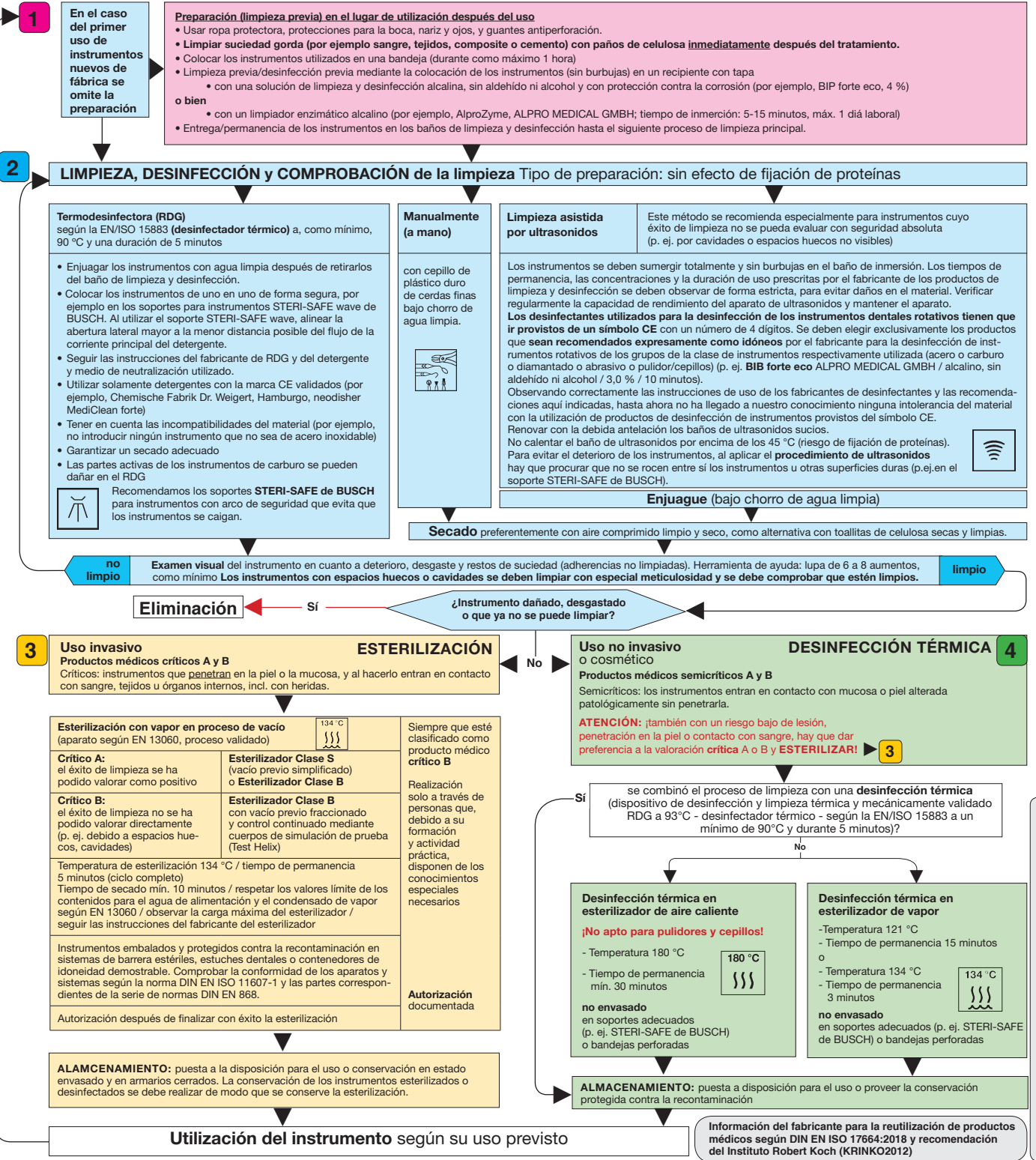



Max. zulässige Drehzahl

Die auf jeder BUSCH Packung angegebene maximal zulässige Drehzahl (min^{-1}) darf aus sicherheitstechnischen Gründen nicht überschritten werden.

max. admissible speed

The mentioned maximum admissible speed (rpm) indicated on each BUSCH pack is not allowed to be exceeded due to safety regulations.

vitesse maximale admissible

La vitesse maximale admissible (tours/min.) indiquée sur chaque boîte BUSCH ne doit pas être dépassée pour des raisons de sécurité.

velocidad máxima admitida

Por razones de seguridad es necesario no exceder la velocidad máxima admitida (revoluciones/min.) indicada en cada caja de BUSCH.

Drehzahlempfehlungen für den Einsatz im Mikromotor

Die Einhaltung der instrumentenspezifischen Drehzahlempfehlungen führt zu besten Arbeitsergebnissen. Siehe Diagramm. Die genannten Drehzahlempfehlungen sind den jeweiligen Anwendungen und medizinischen Gegebenheiten anzupassen. In der Trockentechnik sind niedrigere Drehzahlen zu wählen, um eine möglicherweise entstehende Wärmeentwicklung zu reduzieren. Bei Arbeitsteil-Durchmessern über Schaftstärke können bei zu großen Drehzahlen starke Fliehkräfte auftreten, die zu Verbiegungen des Schaftes und/oder zum Bruch des Instrumentes führen können.

recommended speed for use in micromotor

To produce optimum results, run the rotary instruments at their recommended speed. See diagram. The recommended speed must be adapted in line with the respective applications and medical circumstances. Lower speeds should be used when working in the dry technique in order to reduce the risk of heat building up. If the diameter of the working part exceeds that of the shank, powerful centrifugal forces may build up at higher speed which might bend the shank and/or fracture the instrument.

vitesse recommandée pour utilisation en micromoteur

Pour de meilleurs résultats, il faut respecter les instructions de vitesse de rotation spécifique à chaque instrument. Voir diagramme. Les vitesses recommandées indiquées doivent être adaptées à l'application et aux caractéristiques médicales données. Pour le travail à sec, sélectionner des vitesses moins élevées afin de réduire un développement éventuel de chaleur. Si le diamètre de la partie travaillante excède celui de la tige, la force centrifuge provoquée par la vitesse trop élevée est susceptible d'entraîner le pliage et/ou la torsion de l'instrument.

recomendaciones de velocidad para la utilización en micromotor

El cumplimiento de la velocidad recomendada para cada instrumento específico conduce a mejores resultados. Ver diagrama. Las velocidades recomendadas citadas se deben adaptar a las correspondientes aplicaciones y a las condiciones médicas existentes. En la técnica seca se deben seleccionar velocidades inferiores, para reducir una posible generación de calor. En piezas de diámetro superior al diámetro del mango, un número de revoluciones muy alto, puede provocar una fuerte fuerza centrífuga y acarrear la torcedura del mango y/o la rotura del instrumento.

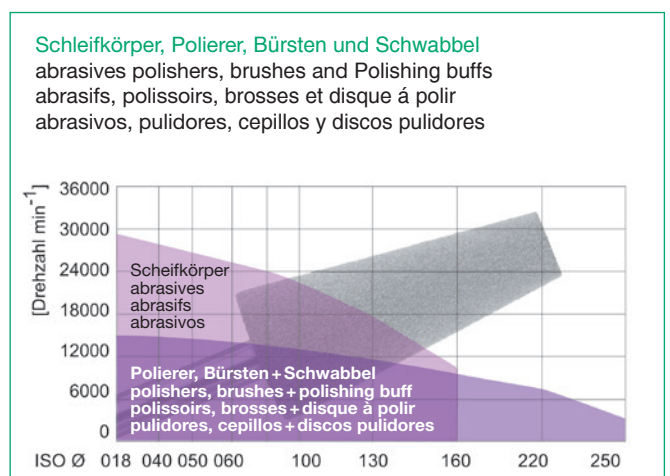
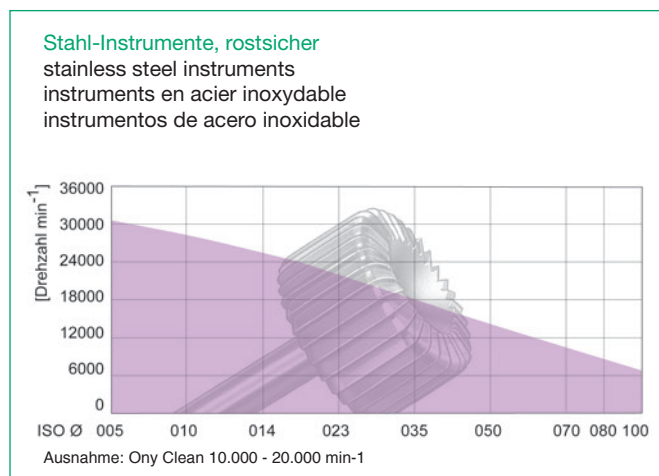
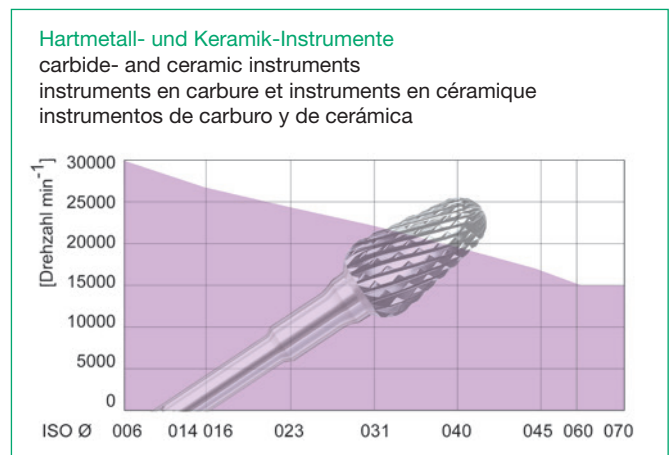
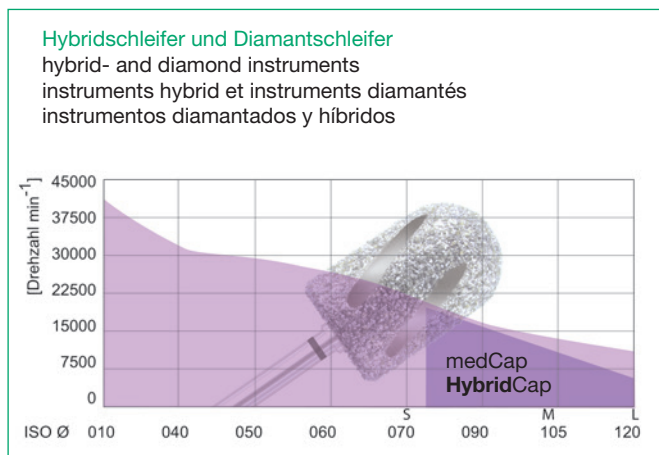



Technische Daten

HybridTWISTER/HybridCap
Arbeitsteil: Auf den Anwendungszweck abgestimmtes Mischkorn, galvanisch gebunden
Schaftmaterial: roststärkerer Stahl

Diamantschleifer/medCap
Arbeitsteil: Auf den Anwendungszweck abgestimmte Diamantkörnung, galvanisch gebunden.
Schaftmaterial: roststärkerer Stahl.

Schleifkörper
Arbeitsteil: Ausgewähltes Edelmetallkorund, auf den Durchmesser und auf die Anwendung abgestimmte Körnung, keramisch gebunden.
Schaftmaterial: roststärkerer Stahl.

Hartmetall-Instrumente
Arbeitsteil: Hartmetall, Feinstkorn-Qualität
Schaftmaterial: roststärkerer Stahl

Keramik-Fräser
Arbeitsteil: Hochleistungskeramik
Schaftmaterial: roststärkerer Stahl

Stahl-Instrumente (RS)
Arbeitsteil und
Schaftmaterial: roststärkerer Stahl

Polierer
Arbeitsteil: Silikonbindung mit Abrasivstoffen versetzt
Schaftmaterial: roststärkerer Stahl

**Schwabbel/Bürsten/
SOFT WHEELS**
Material: Naturborste/Microfaser
Schaftmaterial: roststärkerer Stahl

Schaft-Durchmesser
H 2,35 mm (-0,016)
FG 1,60 mm (-0,010)

Gesamtlängen
H 41,5 mm - 55 mm
FG 19,0 mm - 24 mm

Arbeitsteil-Durchmesser
0,5 - 25,0 mm

Rundlaufgenauigkeit
besser als Normvorschrift.

Normen
DIN, ISO, EN

Max. zul. Umdrehungszahl
Auf jeder Packung angegeben.

technical data

HybridTWISTER/HybridCap
working part: mixed grain adapted to applications, galvanic bonded.
shank material: stainless steel

diamond Instruments/medCap
working part: diamond grit adapted to applications, galvanic bonded.
shank material: stainless steel.

abrasives
working part: selected High grade corundum, grit size adapted to applications and diameter of abrasives, ceramic bonded.
shank material: stainless steel.

carbide-Instruments
working part: carbide, finest grain quality
shank material: stainless steel

ceramic cutters
working part: high performance ceramic
shank material: stainless steel

steel Instruments (RS)
working part and
shank material: stainless steel

polishers
working part: silicone bond mixed with abrasive materials
shank material: stainless steel

**Brushes/Polishing buffs/
SOFT WHEELS**
material: bristles/micro fibre
shank material: stainless steel

shank diameter
HP 2,35 mm (-0,016)
FG 1,60 mm (-0,010)

total lengths
HP 41,5 mm - 55 mm
FG 19,0 mm - 24 mm

working part diameter
0,5 - 25,0 mm

concentricity tolerance
above standards

standards
DIN, ISO, EN

maximum admissible speed
mentioned on each package.

données techniques

HybridTWISTER/HybridCap
partie travaillante: grain mixte adapté aux applications, fixation galvanique.
mat. de la tige: acier inoxydable.

instruments diamantés/medCap
Partie travaillante: grains de diamant adaptés aux applications, fixation galvanique.
mat. de la tige: acier inoxydable.

abrasifs
partie travaillante: corindon affiné grains adaptés aux applications et diamètres, fixation céramique.
mat. de la tige: acier inoxydable.

instruments en carbure
partie travaillante: carbure, qualité de grains très fins
mat. de la tige: acier inoxydable

fraises en céramique
partie travaillante: céramique haute performance
mat. de la tige: acier inoxydable

instruments en acier (RS)
partie travaillante et matériau de la tige: acier inoxydable

polissoirs
partie travail.: liaison silicone avec particules abrasifs
mat. de la tige: acier inoxydable

**Brosses /Disque à polir/
SOFT WHEELS**
matériaux: poils naturels/microfibre
mat. de la tige: acier inoxydable

diamètre de la tige
PM 2,35 mm (-0,016)
FG 1,60 mm (-0,010)

longueur totale
PM 41,5 mm - 55 mm
FG 19,0 mm - 24 mm

diamètre de la partie travaillante
0,5 - 25,0 mm

concentricité
supérieure aux normes.

normes
DIN, ISO, EN

vitesse maximale admissible
indiquée sur chaque boîte.

datos técnicos

HybridTWISTER/HybridCap
la parte de trabajo: adaptados según la aplicación, ligazón galvánica.
mat. d. mango: acero inoxidable.

instrumentos diamantados/medCap
la parte de trabajo: granos de diamante adaptados según la aplicación, ligazón galvánica.
mat. d. mango: acero inoxidable.

abrasivos
la parte de trabajo: corindón fino, granos adaptados según la aplicación y diámetro, ligazón cerámica.
mat. d. mango: acero inoxidable.

instrumentos de carburo
la parte de trabajo: carburo, calidad de grano muy fino
mat. d. mango: acero inoxidable

fresas de cerámica
la parte de trabajo: la parte activa cerámica de alto rendimiento
mat. d. mango: acero inoxidable

instrumentos de acero (RS)
la parte de trabajo y material de mango: acero inoxidable.

pulidores
mat. de mango: ligazón silicona con materiales abrasivos
mat. d. mango: acero inoxidable

**Cepillos /discos pulidores/
SOFT WHEELS**
material: cerda natural/microfibras
mat. d. mango: acero inoxidable

diámetro del mango
PM 2,35 mm (-0,016)
FG 1,60 mm (-0,010)

longitud total
PM 41,5 mm - 55 mm
FG 19,0 mm - 24 mm

diámetro de la parte de fresado
0,5 - 25,0 mm

exactitud del giro
Superior a las normas.

normas
DIN, ISO, EN

velocidad máxima permitida
indicada en cada envase.

Hybrid TWISTER + HybridCap

309S	7+11
309M	7+11
309L	7+11
HC5880L	7
HC5880M	7
HC6880L	7
HC6880M	7
HC6880S	7
HC880L	7
HC880M	7
HC880S	7
HC8880L	7
HC8880M	7
HC8880S	7
HT880	5
HT854R	5
HT6880	5
HT5854R	5
HT5880	5
HT6854R	5
HT8880	5
HT8854R	5

Diamantschleifer

Diamond
instruments
Instruments
diamantés
Instrumentos
diamantados

368	18
369	17
390	18
390EF	19
801	17
805S	13
805T	12
818	17
820	17
828T	12
830	17
835	18
836	18
837	18
840	17
840L	17
840S	13
840T	12
840EF	19
840LS	13
840KR	14
841	17
841S	13
841T	12
841KR	14
845	18
846	18
847	18
849	18
850	18
850EF	19
852	18

854	18
854R	17
854S	13
854KR	14
855	18
856	18
858	18
859	18
860	17
862	17
863	17
863EF	19
880	17
892	17
893	17
893EF	19
894	17
909	18
5369	16
5405	16
5821	16
5840	16
5892	16
5893	16
5894	16
6840	16
6840L	16
6840LS	13
6841	16
6850	16
6854	16
6854R	16
6862	16
6863	16
6893	16
6894	16
8368	19
8390	19
8406LF	19+35
8406LEF	19+35
8407LF	19+35
8407LEF	19+35
8805S	13
8805T	12
8828T	12
8840	19
8840L	19
8840S	13
8840T	12
8840KR	14
8841	19
8841S	13
8841T	12
8841KR	14
8850	19
8854	19
8854R	19
8854KR	14
8858	19
8859	19
8863	19
8893	19
8894	19
CD4369	15
CD4894	15
CD5369	15
CD5405	15

CD5840	15
CD5892	15
CD5893	15
CD5894	15
DT4840	9
DT4854R	9
DT4880	9
DT5840	9
DT5854R	9
DT5880	9
DT6840	9
DT6854R	9
DT6880	9
MC4880S	11
MC4880M	11
MC4880L	11
MC5880S	11
MC5880M	11
MC5880L	11
MC6880S	11
MC6880M	11
MC6880L	11
Hygieneset S 5302	11
Hygieneset M 5303	11
Hygieneset L 5304	11
MC300RS	11

Hartmetall-Fräser

Carbide Cutters
Fraises en carbure
Fresas de carburo

1SXM	21
296X	25
421GQSR	24
424X	25
424FX	26
424GX	25
424MQS	24
424SGX	25
424GQSR	24
425X	25
425X060L	26
425FX	26
425FX060L	26
425GX	25
425MQS	24
426X	25
426FX	26
426MQS	24
425SGX	25
425GQSR	24
426GQSR	24
428X	25
428FX	26
429FX045L	26
429FX060L	26
429X	25
429X045L	26
429X060L	26
429FX	26
429GX	25
429MQS	24
429SGX	25
431SNC	29
432X	25

432FX	26
433X	25
433MQS	24
433FX	26
434SNC	29
515	26
M426X	28
M426FX	28
M426MQS	28
M426GQSR	27
M428MQS	28
M433X	28
M433FX	28
M433MQS	28
M433GQSR	27
S423X	28
S423FX	28
S423MQS	28
S427MQS	28
T424 SPEED	23
T425 SPEED	23
T426 SPEED	23
T429 SPEED	23
T431 SPEED	23
T434 SPEED	23
T425 SPEED PLUS	23
T426 SPEED PLUS	23
T429 SPEED PLUS	23
T431 SPEED PLUS	23
T434 SPEED PLUS	23

KERA

Keramikfräser

KERA
Ceramic cutters
KERA Fraise
en céramique
KERA Fresas
de cerámica

K424X	31
K425X	31
K429X	31
K424GQSR	31
K429GQSR	31
K425SPEED	31
K429SPEED	31
K431SPEED	31

Stahl-Fräser, rostsicher

Stainless steel cutters
Fraises en acier
inoxydable
Fresas de acero
inoxidable

1RS	33
11RS	33
39RS	33
72RS	33
75RS	33
81RS	33
82RS	33

84RS	33
85RS	33
91RS	34
92RS	34
95RS	34
135RS	34
136RS	34
137RS	34
138RS	34
224RS	34
225RS	34
228RS	34
305RS	39
406L-RS	35
407RS	35

Schleifkörper

Abrasives

Abrasifs

Abrasivos

rosa, pink, rose, rosa

601	37
602	37
603	37
609	37
619	37
620	37
623	37
624	37
627	37
636	37
637	37
638	37
639	37
640	37
646	37
648	37
650	37
652	37
656	37
657	37
658	37
661	37
662	37
663	37
665	37
666	37
671	37
677	37
682	37
712	37
716	37
743	37
744	37
749	37
760	37

weiß, white, blanc, blanco

524	37
---------------	----

Polierer

Polishers

Polissoirs

Pulidores

9622	38
9623	38
9624	38
9625	38
9626	38
9626G	38
9627	38
9627G	38
9628	38
9628G	38
9629	38
9629G	38

Schwabbel

Polishing buffs

Disque à polir

Discos pulidores

9544F	39
9544M	39
9644	39

Bürsten und

Polierpaste

Brushes and

Polishing paste

Brosses et Pâte

à polir

Cepillos y

Pasta de pulir

9646	40
9736	40
9738	40
9739	40

Diamantschleifer

für die Turbine

Diamond

instruments for the

turbine

Instruments

diamantés

pour turbine

Instrumentos

diamantados

para la turbina

801	51
830	51
837	51
845	51
847	51
848	51
850	51
851	51

856	51
859	51
860	51
878	51
879	51
881	51
886	51
909	51
CD03	50
CD06	50
CD18	50
CD21	50
CD25	50
CD33	50
CD34	50
CD39	50
CD48	50
CD51	50
CD54	50
CD55	50
CD60	50
CD72	50
CD80	50

Hartmetall-Bohrer

für die Turbine

Carbide burs for the

turbine

Fraises en carbure

pour turbine Fresas de

carburo para la turbina

1S	51
--------------	----

Instrumentensätze,

Sonstiges

Sets of instruments,

miscellaneous

Assortiments

d'instruments, Autres

Selección de

instrumentos, Otros

440 Abziehstein	54
441 Keramik Block	54
599 Reinigungsstein	54
990 Abricht-Diamant	54
5015 Basis Set 1	43
5115 Holznagel/Mykose Set	45
5116 Clavi Set	44
5118 Eco-Set Bittig	46
5315 Basis Set 2	43
5316 Diabetiker Set	44
5317 Nagelprothetik Set	45
5318 Bittig Set	46
5515 Turbinen Set	52
5701 Nail Polishing Set	47
5762 Zweifachsockel	49
5764 Vierfachsockel	49
5772 STERI-SAFEpro + Dose/HPL 805	48
5773-03 STERI-SAFEwave	53
5773B	53
HPL805	48



Wichtige Hinweise:

- angemessene Auswahl von qualifizierten Reinigern/ Desinfektionsmittel unter besonderer Beachtung der Materialfreundlichkeit; kein Einsatz von Haushaltsreinigern; keine Säuren/ Laugen.
- konsequente Dosierung (keine Überdosierung) entsprechend den Herstellerangaben; Verdunstung bei mehrtägiger Verwendung von Reiniger-/Desinfektionsmittel-Bädern berücksichtigen (dabei verdunstet nicht nur das Wasser, die chemischen Inhaltsstoffe nehmen zu).
Fertiglösungen sind gegenüber Konzentraten vorzuziehen.
- Einhaltung der maximal zulässigen Verweilzeiten in Reiniger-/Desinfektionsmitteln entsprechend der Herstellerangaben.

Bei Mißachtung droht Korrosion an den Instrumenten, die die Leistung, Stabilität und Oberflächenbeschaffenheit beeinträchtigen kann und ein vorzeitiges Aussondern erfordert.

Important information:

- Select appropriate qualified cleaners/ disinfectants giving special regard to material friendliness; do not use any household detergents; do not use acids or alkaline solutions
- Use consistent dosing (no overdose) according to the manufacturer's specifications; take evaporation into account when using cleaner/disinfectant baths for several days (not only water evaporates, the concentration of chemical ingredients will increase).
Ready-to-use solutions are preferable compared to concentrates.
- Comply with the maximum permissible dwell times in cleaners/disinfectants according to the manufacturer's specifications.

Failure to observe this warning may result in corrosion of the instruments, which will affect their performance, stability and surface texture requiring them to be discarded prematurely.

Informations importantes:

- Choix adéquat de nettoyeurs/ désinfectants adaptés sous prise en considération particulière de la compatibilité avec les matériaux ; pas d'utilisation de nettoyeurs domestiques ; pas d'acides/ lessives.
- Dosage conséquent (pas de surdosage) selon les indications des fabricants ; tenir compte de l'évaporation lors d'une utilisation sur plusieurs jours des bains nettoyeurs/désinfectants (l'eau ne s'évapore ici pas seulement, les substances chimiques augmentent).
La préférence doit être donnée aux solutions prêtes à l'emploi plutôt qu'à des produits concentrés.
- Respect des temps de séjour maximaux admissibles dans les nettoyeurs/ désinfectants conformément aux indications des fabricants.

Simon, les instruments pourraient se corroder, ce qui pourrait nuire aux performances, à la stabilité et à la finition et nécessiter une élimination prématurée.

Indicaciones importantes:

- Selección adecuada de productos de limpieza calificados o desinfectantes prestando especial atención a las características del material; no se pueden utilizar productos de limpieza domésticos; ácidos ni soluciones alcalinas.
- Dosificación coherente (sin sobredosis) de acuerdo con los datos del fabricante; tener en cuenta la evaporación en caso de utilizar durante varios días desinfectantes o productos de limpieza para baños (no solo se evapora el agua, sino que también aumentan las sustancias químicas).
Es preferible usar soluciones listas para su uso a concentrados.
- Cumplimiento de los tiempos de permanencia máximos permitidos en productos de limpieza o desinfectantes de acuerdo con las instrucciones del fabricante.

En caso de incumplimiento, los instrumentos pueden corroerse, cosa que puede afectar la eficacia, la estabilidad y el acabado profesional. Puede adelantar el apartamiento de la fresa.

Notizen • Notes Note • Nota

Änderungen im Sinne des Fortschrittes sind Tradition des Hauses und deshalb vorbehalten. Nachdruck, auch auszugsweise, nur mit schriftlicher Genehmigung der BUSCH & CO. GmbH & Co. KG

Modifications in the sense of progress are our tradition and therefore, reserved. Any reproduction, even in extracts, is subject to the written authorization of BUSCH & CO. GmbH & Co. KG

Nous nous réservons le droit à des modifications, tradition dans notre société dans le sens du progrès, et visant à améliorer nos produits. Toute reproduction, même partielle, suppose l'autorisation écrite de la société BUSCH & CO. GmbH & Co. KG

Se reservan modificaciones para el progreso y la méjora de nuestros productos, siendo tradición en nuestra empresa. Reproducciones, incluso parciales, estan sujetas a la aprobación escrita de BUSCH & CO. GmbH & Co. KG



Made in
Germany
since 1905



BUSCH & CO. GmbH
& Co. KG

Postfach 1152
D-51751 Engelskirchen

Unterkaltenbach 17-27
D-51766 Engelskirchen
GERMANY

Telefon: +49 (0) 2263 86-0
Telefax: +49 (0) 2263 20741
mail@busch.eu
www.busch.eu

